

СЕРІЯ M700(i)

ПРИЧІПНІ ОБПРИСКУВАЧІ



JOHN DEERE

NOTHING RUNS LIKE A DEERE

КОЛИ ЯКІСТЬ НЕЗАПЕРЕЧНА

Протягом десятиліть компанія John Deere є новатором у сфері технологій обприскування, будуючи більше машин за будь-якого іншого виробника. Таке ноу-хау та досвід втілено в кожному з наших причіпних обприскувачів M700(i).

Їх компактна, легка та проста конструкція роблять ці обприскувачі простими в експлуатації, з максимальним часом безперервної роботи при низьких експлуатаційних витратах. Ласкаво запрошуємо до нового виміру простого та ефективного обприскування сезон за сезоном.



Високі цілі серії M700(i): бути найякіснішою, найнадійнішою серією обприскувачів на ринку.

**ІННОВАЦІЇ У JOHN DEERE
МАЮТЬ СВОЮ ІСТОРІЮ. МИ
ВДОСКОНАЛЮЄМО ТЕХНОЛОГІЮ
ОБПРИСКУВАЧА З 1947 РОКУ.**



Серія M700(i)



Серія R700i



Серія M900(i)



Серія R900i



Серія R4i із
обприскувачами 40i та 50i

ЗМІСТ

1	Віддалене управління фермерським господарством	10
2	Заповнення.....	12
3	Транспортування	14
4	Обприскування	22
5	Промивання та розведення.....	32
+	Додаткове обладнання	34
👤	FarmSight™ Services	36
📄	Технічні характеристики	38

ІДЕАЛЬНИЙ ВИБІР. ДЛЯ ВАС.

Завдяки бакам трьох розмірів об'ємом від 2400 до 4000 літрів, дво- або трисекційній складаній штанзі від 18 до 30 метрів M700(i) зможе задовольнити потреби вашого фермерського господарства. Виберіть вашу конфігурацію та зробіть її такою, що ідеально вам пасуватиме, придбавши M700(i) з ISOBUS або будь-яким із багатьох інших доступних покращень.

НЕПЕРЕВЕРШЕНЕ ПОКРИТТЯ

В системах контролю штанги TerrainControl Pro та TerrainCommand Pro використовується найновіша технологія для оптимального покриття та мінімального знесення обприскування.

ВІДПОВІДНИЙ РОЗМІР

Баки об'ємом 2400, 3200 або 4000 літрів відрізняються низьким профілем для чудової стійкості. Гладкі, пологі внутрішні поверхні забезпечують повне використання рідини та простоту очищення.

МІЦНІСТЬ

Надміцне сталеве шасі з можливістю вибору фіксованої або керованої осі. Створено для тривалої служби та серйозної роботи.

КЕРУВАННЯ КОЖНОЮ ФОРСУНКОЮ ОКРЕМО

Керування кожною форсункою окремо забезпечує абсолютну точність захисту рослин під час обприскування.



МОДЕЛЬНИЙ РЯД M700(i)

МОДЕЛІ	БАК ДЛЯ РОЗЧИНУ	ШИРИНА ШТАНГИ	ПРОДУКТИВНІСТЬ НАСОСА
	Л	М	Л/ХВ
M724(i)	2400	18-30 м	280
M732(i)	3200		
M740(i)	4000		

ДОБРЕ ЗАРЕКОМЕНДОВАНІ ТА ОПТИМІЗОВАНІ

Моделі M700(i), які постійно вдосконалюються, поєднують просте безпроблемне обприскування з останніми технологіями для виняткової ефективності. Досвід поєднується з інноваціями в M700(i).



ЛЕГКІСТЬ ОБПРИСКУВАННЯ

Завдяки рециркуляції під тиском суміш у баку циркулює до форсунок, щоб уникнути недостатнього дозування на початку обприскування та осаду в контурі для обприскування.

ПРОСТА ЕКСПЛУАТАЦІЯ

Елементи ручного керування клапанами з додатковими функціями AutoFill і AutoDilute – надійність і простота експлуатації.

ЗНИЖЕННЯ ПОШКОДЖЕННЯ КУЛЬТУР ПРИ РОЗВЕРТАННІ

Пропорційний безконтактний кермовий механізм тягового бруса повертається у великому діапазоні, що дозволяє знизити рівень пошкодження сільськогосподарських культур і уникнути утворення додаткової колії.

ЧУДОВЕ УПРАВЛІННЯ

Управління машиною за допомогою інтуїтивно зрозумілого інтерфейсу оператора та сертифікованого по ISOBUS джойстика.

ПРОСТИЙ ДОСТУП

Завдяки системі Operations Center на веб-сайті MyJohnDeere.com дані M700(i) зберігаються в одному центральному вузлі.

ПЛАВНЕ ПЕРЕСУВАННЯ

Проста поліуретанова підвіска моста, що не вимагає обслуговування, забезпечує плавний рух по полю та на дорозі.

НАДІЙНІСТЬ В ЦЕНТРІ УВАГИ

Від шасі до насоса вибір кожної окремої конструкції в наших обприскувачах M700(i) був зроблений з однієї і тієї ж причини: готовність до обприскування будь-якої миті, коли це знадобиться культурі.

Своєчасність – це все в захисті культури, тому вам потрібен обприскувач, готовий вирушити туди, де ви знаходитесь. Кожен аспект обприскувачів M700(i) був спроектований для надання найнадійніших машин, які ми можемо виробляти. Тому, коли ви забезпечуєте своїй культурі захист John Deere, у вас завжди підходящий момент для обприскування.

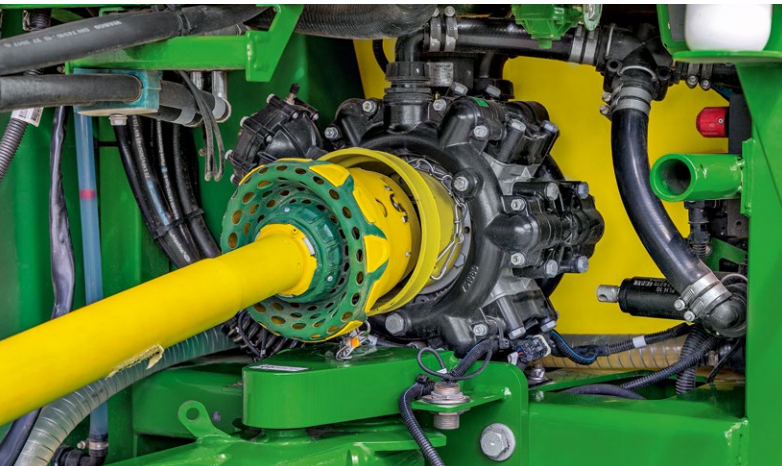

Мембранно-поршневий насос з продуктивністю 280 л/хв забезпечує надійну роботу.

Міцна сталева штанга обприскувача оснащена підшипниками у всіх точках складання для тривалого терміну служби у важкому режимі роботи. Форсунки та трубопроводи з нержавіючої сталі повністю захищені, щоб уникнути пошкодження.

Заощадження
6 ЄВРО/ГА*

ЕКОНОМІЯ ТА ЗАХИСТ

Керування окремими форсунками дозволяє ефективно вносити матеріали для захисту рослин у потрібному місці. Заощаджуйте до 5 % хімікатів для захисту рослин – до 6 євро на гектарі.*





БЕЗПЕКА ПОНАД УСЕ

Завдяки зручному підключенню до закритої системи заправки ви уникаєте майже будь-якого контакту із засобами для захисту рослин. Це дає вам змогу наповнювати та промивати бак, підключаючись безпосередньо до контейнера за допомогою адаптера, який широко використовують виробники засобів для захисту рослин.



ПРОСТІ РУЧНІ ОРГАНИ КЕРУВАННЯ

Ручні вентиля є простими й надійними, адже в них майже немає деталей, які могли б зламатися, або які потребували б технічного обслуговування. Хочете чогось більш витонченого? Тоді ваш вибір – опції AutoFill або AutoDilute!

*Із розрахунку на господарство з полями пшениці площею 500 га і розрахункові витрати на гербіциди в сумі 53 євро/га і фунгіциди в сумі 65 євро/га (5% * 118 євро = 5,90 євро/га).



ОДНА МАШИНА: ПРОСТО КРАЩИЙ ЗАХИСТ РОСЛИН

Ефективний захист рослин може бути складним процесом з багатьма етапами, критично важливими для загального успіху. Легкість використання M700(i) робить успішне обприскування простим та приємним, забезпечуючи всю необхідну точність.

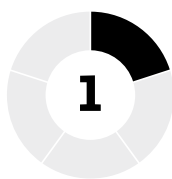

Планування

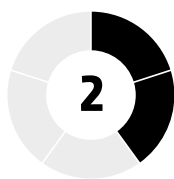

Заповнення

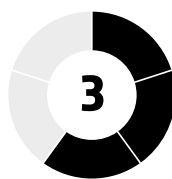

Транспортування

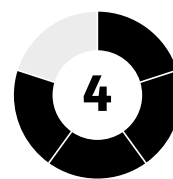

Обприскування



Промивання
та розведення

ЩЕ БІЛЬШЕ ЗНИЖЕННЯ ПОШКОДЖЕННЯ КУЛЬТУР ПРИ РОЗВЕРТАННІ

Використовуйте M700(i) – і кожен аспект процесу обприскування стане простішим, точнішим і вигіднішим.

Оцініть просту ефективність на кожному етапі, починаючи з планування, документування, заповнення, транспортування та закінчуючи обприскуванням, промиванням та розведенням.



ПЛАНУВАННЯ ДЛЯ ВИСОКОЇ ПРОДУКТИВНОСТІ

ВІДДАЛЕНЕ УПРАВЛІННЯ ФЕРМЕРСЬКИМ ГОСПОДАРСТВОМ

John Deere Operations Center – це ваш портал управління фермерським господарством для збору та візуалізації агрономічної інформації та відомостей про техніку. Завдяки миттєвому відображенню необхідної інформації він допомагає вам ухвалювати виважені рішення швидко та просто.



Вебпортал Operations Center зв'язує вас із вашими машинами та полями з одного центрального місця розташування. Він також дає вам змогу легко обмінюватися інформацією із вашим дилером John Deere, підрядниками чи іншими довіреними партнерами.

- Підвищуйте ефективність роботи в офісі за допомогою оптимізованих адміністративних робочих процесів
- Створюйте документацію швидше та простіше, ніж будь-коли
- Інформація про ваше знаряддя завжди доступна в одному центральному вузлі
- Обмінюйтеся даними з довіреними партнерами, зберігаючи при цьому повний контроль над ними

РОЗПОЧНІТЬ РОБОТУ, НЕ ЗВОЛІКАЮЧИ

Спокійно плануйте свою роботу в несезонний час, щоб ефективно працювати в сезон польових робіт. У вашому особистому обліковому записі Operations Center ви можете з легкістю створювати, редагувати або видалити дані, необхідні для підготовки до роботи, наприклад дані про клієнтів, ферми й поля, межі, лінії навігації або зміщення машин і знарядь.

Перед початком роботи передайте дані налаштувань і карти приписів на дисплей Gen4 за допомогою бездротової мережі, і вони відобразатимуться, як тільки ви вийдете в поле. Потім, після завершення дані вашої документації будуть доступні для подальшого аналізу в Operations Center.

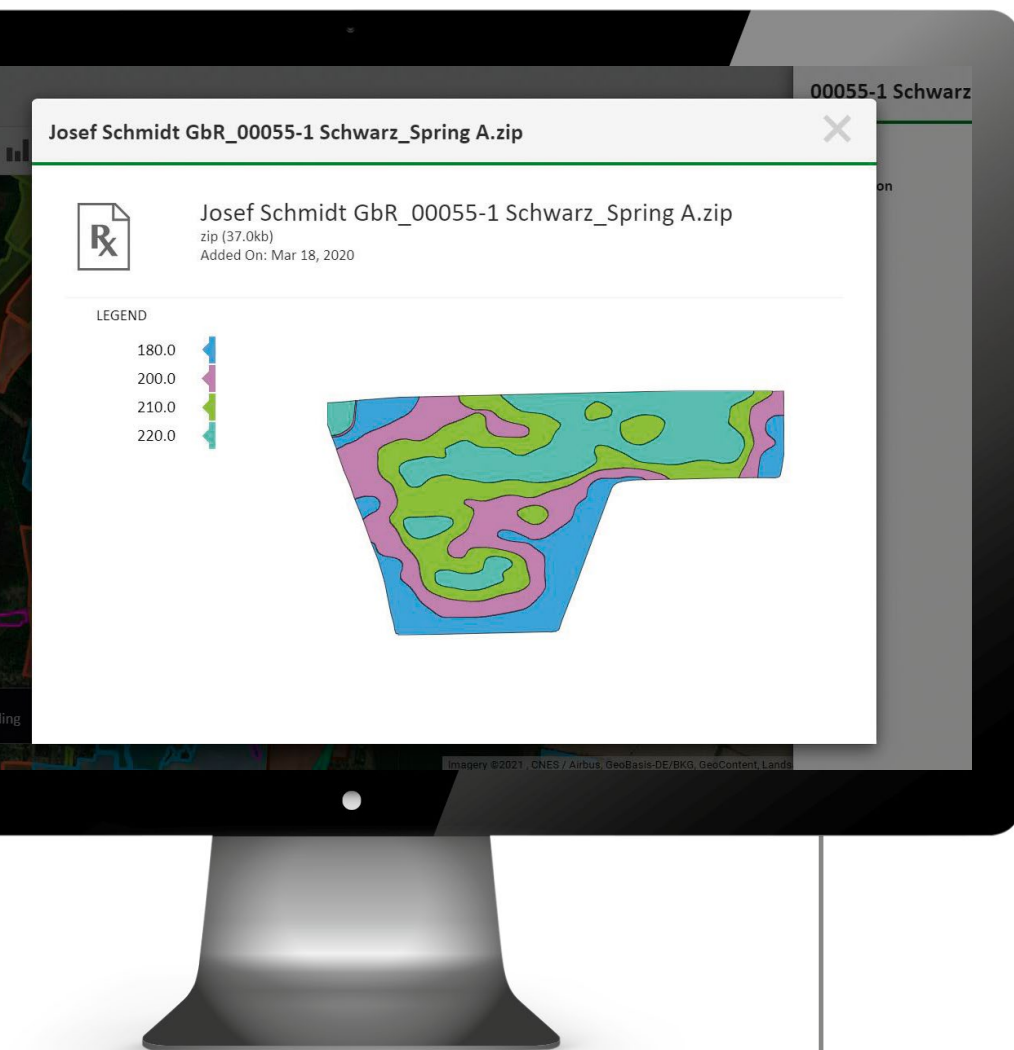

ОПРИСКУВАННЯ ЗІ ЗМІННОЮ НОРМОЮ ВНЕСЕННЯ*

Просто завантажте карту приписів на дисплей Gen 4 – функція регулювання норми внесення готова до роботи! Можна також підключити датчик культур до дисплея.

*Для отримання додаткової інформації зверніться до дилера компанії John Deere.

ОБМІН ФАЙЛАМИ НА ХОДУ

Щойно завдання буде виконано, карта документації стане доступною в додатку Operations Center Mobile (+ за бажання). На шляху до наступного місця роботи можна надіслати карту зі свого мобільного телефону клієнту.

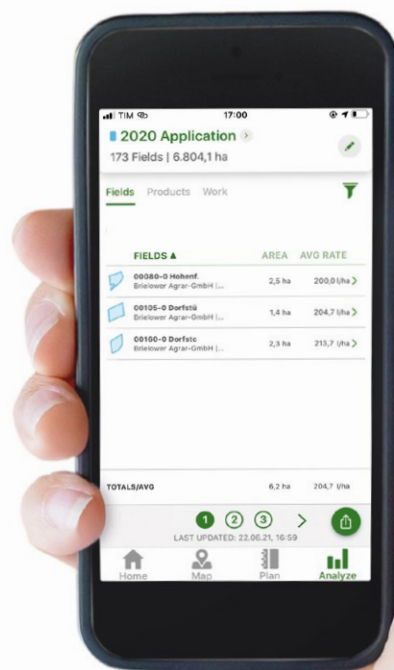



ЗАПОВНЕННЯ БЕЗ ЗУСИЛЬ

ЗАПОВНЕННЯ

Давайте дивитися правді в очі, чи хотіли б ви виконувати обприскування без попередньої підготовки? Ми спростили заповнення M700(i), наскільки це можливо.

Воно починається з ергономічної станції оператора, побудованої довкола вас, яка робить заповнення простим, безпечним та швидким. Вона оснащена надійними ручними клапанами для мінімізації помилок оператора та економії часу. Мембранний-поршневий насос, з самозаповненням, заповнює бак зі продуктивністю 280 л на хвилину. Також доступна ще простіша та точніша опція AutoFill.



ПРОСТОТА AUTOFILL

Зручнішого заповнення не буває. Ви просто вводите потрібний об'єм вмісту бака в літрах і заповнення триває до досягнення необхідного рівня рідини в баку. Графік бака в режимі реального часу показує рівні заповнення на дисплеї в кабіні.



ЗАВЖДИ ЧУДОВЕ ЗМІШУВАННЯ

Едуктор для змішування хімікатів на 55 л оснащений кільцевою лінією та пружинною промивною голівкою. Опція закритої системи передачі хімікатів для точного заповнення зменшує проливання та підвищує безпеку для оператора та довкілля.

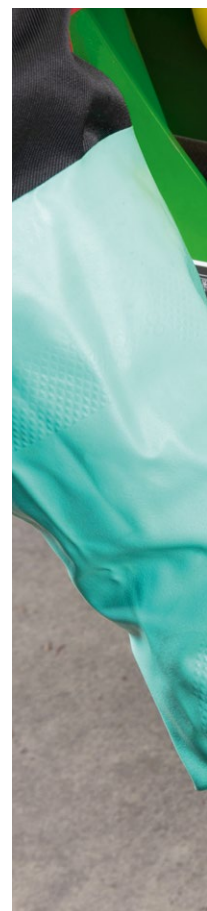

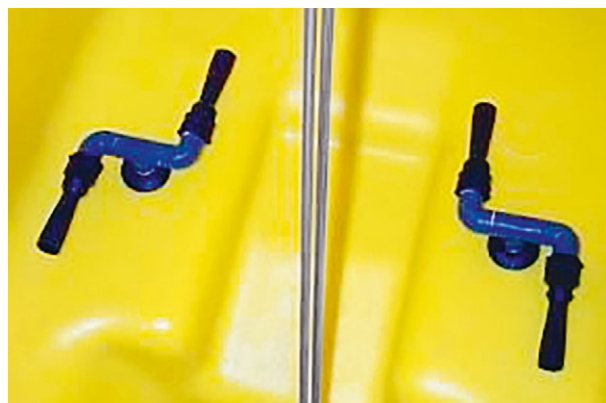

ПОВНА РІВНОМІРНІСТЬ

Перемішувачі Вентурі з тиском 10 бар підтримують рівномірне змішування незалежно від тиску розпилення завдяки контуру високого тиску. Збовтування автоматично знижує спінування до межі, як тільки рівень рідини опускається нижче форсунок.



НАСОЛОДЖУЙТЕСЬ ДОРОГОЮ

ТРАНСПОРТУВАННЯ

M700(i) створено для пересування як по дорогам, так і по полю. Низько розташований центр ваги й рівномірний ваговий баланс забезпечують виняткову ефективність під час пересування дорогами.

Завдяки надійному кріпленню штанг для транспортування обприскувач можна буксирувати зі швидкістю до 40 км/год там, де це дозволено законом, навіть з повним баком. Всі компоненти безпечно переміщуються на нашій двоважільній підвісці моста, яка не потребує технічного обслуговування, та поглинає всі жорсткі удари, забезпечуючи захист вашого обприскувача протягом багатьох років інтенсивної роботи.



Поліуретанова підвіска моста, що не потребує технічного обслуговування, поглинає жорсткі удари, забезпечуючи обприскувачу плавний хід по полю та на дорозі.



Конструкція з низьким профілем: рівномірний розподіл ваги та низький центр тяжіння забезпечують безпеку та зручність у користуванні на швидкостях до 40 км/год*.

При транспортуванні, штанга знаходиться на роликах, що забезпечує можливість переміщення, яке поглинає удари та запобігає навантаженню на штангу або її пошкодженню.



ПЕРЕВАГИ ТОЧНОГО ЗЕМЛЕРОБСТВА

ТЯГОВО-ЗЧІПНІ ПРИСТРОЇ ТА СИСТЕМИ КЕРМУВАННЯ

Точніший контроль та мінімізація пошкоджень культури завдяки високій точності поворотів. Обприскувачі серії M700(i) можуть бути оснащені нижньою тяговою штангою або універсальним тягово-зчіпним пристроєм. Універсальний тягово-зчіпний пристрій може бути встановлений у низьке або високе положення. Обидва типи тягово-зчіпного пристрою можуть бути встановлені як фіксований або автоматичний тягово-зчіпний пристрій. Тягово-зчіпний пристрій з пропорційним кермуванням має три режими: ручний, автоматичний і режим керування на поворотній смузі. При радіусі розвороту всього 5,15 м обприскувач M700(i) є компактним і спритним.

ЗАВЖДИ НА ПРАВИЛЬНОМУ ШЛЯХУ

Для пропорційного кермування тягово-зчіпним пристроєм використовується активне гідравлічне керування, щоб під час розворотів на поворотній смузі обприскувач точно слідував за задніми колесами трактора. Режим контролю на поворотній смузі пов'язує кермування з основним керуванням обприскуванням, тому обприскувач повторює траєкторію під час розвороту, але автоматично центрується та вимикається при повторному запуску обприскування. Ви також можете додати безконтактне кермування до трактора з ISOBUS, оснащеного AutoTrac™. Воно усуває механічні з'єднання, просто підключається, і ваш обприскувач автоматично центруватиметься під час розвороту.

Завдяки пропорційному
рульовому управлінню тяговою
штангою, усувається можливість
створення додаткової колії
та знижується кількість
пошкодженої культури.



ФІКСОВАНІ АБО РЕГУЛЬОВАНІ МОСТИ

Фіксовані мости доступні з колією від 150 до 225 см. Регульовані осі з діапазоном 150–210 см можна регулювати відповідно до ширини міжряддя або ширини колії.



ОСНОВНА УВАГА НА ФУНКЦІОНАЛЬНОСТІ

ЕЛЕМЕНТИ КЕРУВАННЯ ТА ДИСПЛЕЇ

За умови правильної комбінації дисплея та елементів керування ви отримуєте перевагу в продуктивності.



AEF Certified

ISO BUS

- ✓ UT
- ✓ AUX-N
- ✓ TC-BAS
- ✓ TC-GEO
- ✓ TC-SC

БАГАТОФУНКЦІОНАЛЬНИЙ ВАЖІЛЬ

Тримаючи в руці новий багатофункціональний важіль John Deere, ви отримуєте доступ до всіх найважливіших функцій обприскувача. З універсальним дисплеєм John Deere 4240 або 4640; вбудованим CommandCenter™ трактора 4200 або 4600; дисплеєм AEF ISOBUS стороннього виробника використовується передова система керування на ринку – з головним і секційним керуванням, функціями штанги та рульовим керуванням під рукою. Функція ISOBUS AUX-N забезпечує керування M700(i) за допомогою нового джойстика CommandPRO™, який вже вбудовано в трактор 6R. Його продумана ергономічна конструкція робить керування обприскувачем ще більш інтуїтивним і точним. А якщо у вас вже є джойстик AUX-N ISOBUS або дисплей ISOBUS у тракторі, – чудово, адже M700(i) сумісний з ISOBUS.

Дивіться, створюйте та контролюйте свою продуктивність: виберіть вбудований та універсальний дисплей з нашого асортименту, щоб досягти потрібних результатів.

- 1 | Перемикання між режимом роботи обприскувача та режимом складання штанги
- 2 | Регулювання нахилу штанги
- 3 | Вирівнювання нахилу штанги
- 4 | Увімкнення/вимкнення Spray Master зі світлодіодним індикатором з відображенням стану
- 5 | Увімкнення тягово-зчіпного пристрою з підкермовуванням або з керуванням мостом
- 6 | Автоматична активація висоти штанги
- 7 | Регулювання висоти штанги
- 8 | Змінна геометрія штанги
- 9 | Секції штанги
- 10 | Відновлення положення всіх секцій
- 11 | Вимкнення насоса подачі розчину
- 12 | Тягово-зчіпний пристрій з підрулюванням або міст
- 13 | Центрування тягово-зчіпного пристрою з підрулюванням або моста



РОЗУМНИЙ КОНТРОЛЬ

ШЛЯХ ДО ПРОДУКТИВНОСТІ

З дисплеями John Deere під час обприскування не виникає проблем, з якими б ви не впорались: продуманий посібник, вичерпна документація, обприскування згідно із приписом, повний контроль над обприскувачем і підтримка щонайбільше 4 камер.

Наші дисплеї Gen4 мають такі ж функції свайпу, як і планшет, інтуїтивно зрозумілий інтерфейс користувача та сертифікацію ISOBUS AEF. Можливість налаштування виду дисплея дає змогу адаптувати його до потрібного стилю роботи. Варто також звернути увагу на наш дисплей знаряддя 1100 початкового рівня для простого ручного керування обприскувачем на кольоровому дисплеї з діагоналлю 11 см.



ВБУДОВАНИЙ ДИСПЛЕЙ 1100

Вбудований дисплей 1100 – це опція початкового рівня для обприскувачів без ISOBUS. Він має кольоровий екран розміром 11 см у поєднанні з 8 кнопками та колесом прокрутки. Несумісний із функціями точного землеробства.



УНІВЕРСАЛЬНІ ДИСПЛЕЇ

Універсальні сенсорні дисплеї 4240 (21 см) і 4640 (26,4 см) відрізняються потужною функціональністю та можливістю оновлення до версії з підтримкою бездротового зв'язку, зокрема функції AutoSetup і точного землеробства, як-от AutoTrac™ Vision (4640).



Дивіться, створюйте та контролюйте свою продуктивність: обирайте з нашого асортименту вбудованих і універсальних дисплеїв, які покликані задовольнити ваші потреби.

ДИСТАНЦІЙНИЙ ДОСТУП ДО ДИСПЛЕЯ*

Потрібна термінова консультація та допомога фахівців вашого дилера? Дистанційний доступ до дисплея дозволяє їм дистанційно надати вам або вашим операторам допомогу з налаштуванням машини чи знаряддя. Більш того – консультація проходить, як нібито цей спеціаліст насправді знаходиться в кабіні.



*Знадобиться телематичний модуль JDLink™ і можливість підключення JDLink™.



ТОЧНІСТЬ – ЦЕ СТІЙКІСТЬ ШТАНГИ

ОБПРИСКУВАННЯ

Точність – це продуктивність. А точність починається зі стійкості штанги. М700(i) відрізняється ідеальною механічною стійкістю штанги, яка є дуже важливою для досягнення оптимального розподілу обприскування. Саме так ви враховуєте кожную краплю кожного циклу обприскування.



СТАБІЛЬНИЙ БАЛАНС

Рівномірний розподіл ваги на всіх висотах обприскування завдяки паралелограмній конструкції з Z-подібним профілем.

ШТАНГИ ВІД 18 ДО 30 М

Вибирайте штангу з подвійним або потрійним складанням із невеликою транспортною висотою. Варіанти складання на половину довжини та асиметричного складання підвищують універсальність застосування на різних сільськогосподарських культурах.



ЗБЕРІГАЙТЕ ТОЧНІСТЬ

Опціональна незалежна підвіска усуває ризикання через відповідні переміщення на обох сторонах штанги на стерні та аналогічних нерівних поверхнях.

ШТАНГИ З ПОДВІЙНИМ СКЛАДАННЯМ, 18–28 МЕТРІВ

Довжина, м	Кількість секцій	Конфігурація секцій
18 / 12	6	3-3-3-3-3-3
20 / 12	5	4-4-4-4-4
21 / 12	7	3-3-3-3-3-3-3
24 / 12	4	6-6-6-6
24 / 12	6	4-4-4-4-4-4
24 / 12	8	3-3-3-3-3-3-3-3
27 / 14	6	4,5-4,5-4,5-4,5-4,5-4,5
27 / 14	9	3-3-3-3-3-3-3-3-3
28 / 14	7	4-4-4-4-4-4-4
28 / 14	8	4-3-4-3-4-3-4-3-4

ШИРИНА СЕКЦІЙ, М

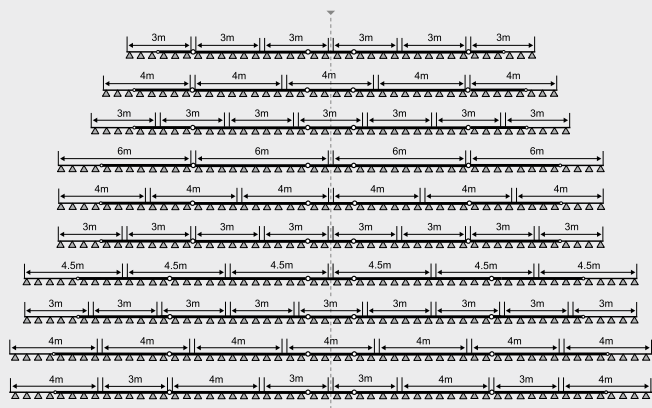

ШТАНГИ З ПОТРІЙНИМ СКЛАДАННЯМ, 24–30 МЕТРІВ

Довжина, м	Кількість секцій	Конфігурація секцій
24 / 18	7	3-3-3-3-3-3-3
27 / 18	7	4,5-4,5-3-3-3-4,5-4,5
27 / 21	9	3-3-3-3-3-3-3-3-3
28 / 20	7	4-4-4-4-4-4-4
30 / 21	10	3-3-3-3-3-3-3-3-3-3

ШИРИНА СЕКЦІЙ, М

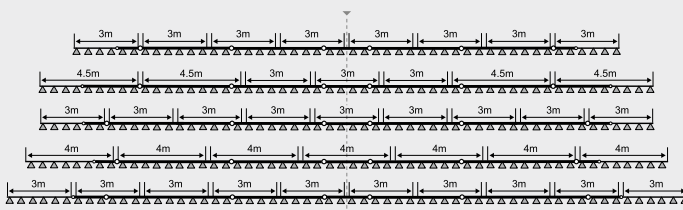

УЛЬТРАЗВУКОВА ТОЧНІСТЬ

ОБПРИСКУВАННЯ

TerrainControl Pro, TerrainCommand Pro та Active Centre Frame Control доповнюють і без того зразкову механічну стійкість штанги серії M700(i). Тепер ви можете автоматично контролювати висоту штанги й регулювати нахил на найбільш міцній і точній платформі для обприскування, з якою ви будь-коли працювали.

АБСОЛЮТНА ТОЧНІСТЬ

Ніяких промахів і занесення, а постійне покриття – автоматичне. Завдяки TerrainControl Pro та TerrainCommand Pro штанга завжди перебуває там, де вона потрібна для оптимального покриття. Спеціальні датчики гібридного режиму одночасно відстежують як ґрунт, так і культуру, фіксуючи висоту посівів, щоб запобігти опусканню в області полеглих культур. Active Centre Frame Control усуває небажані переміщення та запобігає нахилу штанги на поворотних смугах.

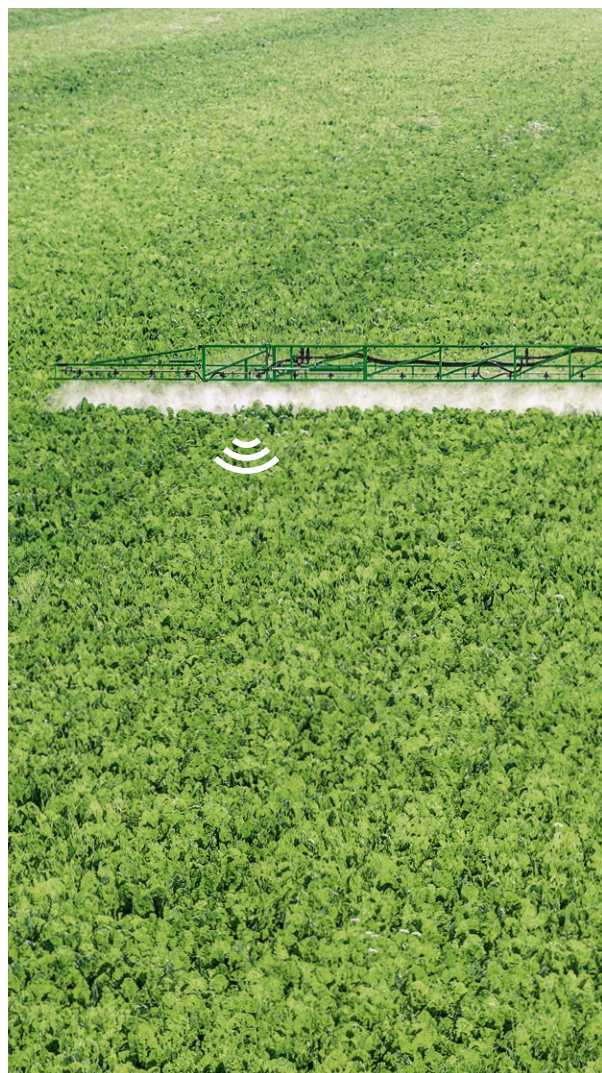

Завдяки TerrainCommand Pro і ультразвуковим датчикам (від трьох до п'яти) з IMU контролюється правильність позиціонування штанги обприскувача в будь-який час, підтримується постійна висота обприскування, забезпечується менший рівень занесення, більші швидкості та зниження навантаження на оператора.

РЕЖИМ ОБРОБКИ ҐРУНТУ

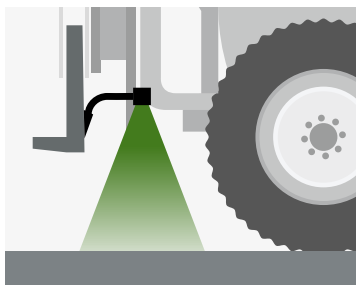

РЕЖИМ ОБРОБКИ КУЛЬТУРИ



Датчики гібридного режиму можуть розрізняти ґрунт і культуру, а також визначати висоту посівів, щоб запобігти опусканню в області полеглих культур.

ГІБРИДНИЙ РЕЖИМ





 Ультразвуковий датчик з IMU (блок вимірювання інерції)

ІДЕАЛЬНЕ ВИРІВНЮВАННЯ ШТАНГИ

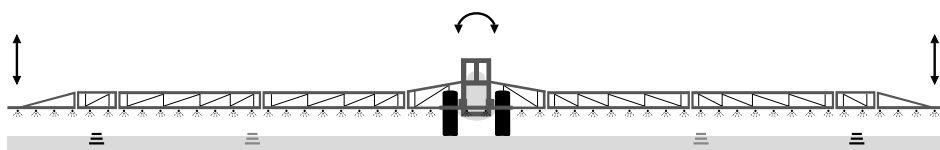

TerrainControl Pro

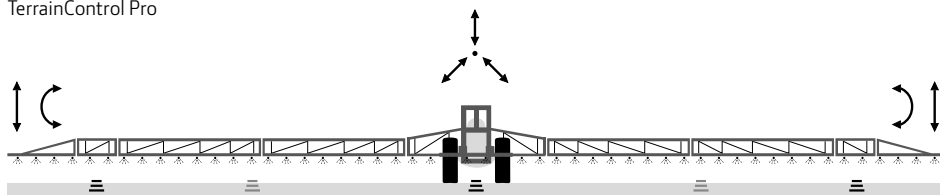

TerrainCommand Pro

TerrainControl Pro має функцію Active Centre Frame Control для забезпечення максимальної точності: Ультразвукові датчики й датчики IMU (блок вимірювання інерції) вимірюють повне переміщення нахилу центральної рами штанги, визначають зміни переміщення нахилу та зміни швидкості під час цього переміщення. Стандартний циліндр нахилу штанги компенсує будь-який виявлений її нахил, щоб запобігти впливу нахилу шасі на висоту форсунки над культурою та передачі руху між протилежними сторонами штанги. TerrainCommand Pro доповнює це автоматичне регулювання змінної геометрії штанги, незалежно з кожного боку.

КОЖНА КРАПЛЯ НА РАХУНКУ

ОБПРИСКУВАННЯ

Технологія, інтегрована в серію M700(i), виключає можливість функціонування навмання під час обприскування – чим точніше обприскування, тим більше гектарів охоплюється за одну заправку бака.

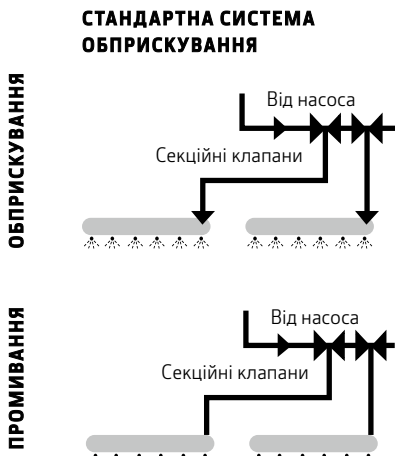

СТАНДАРТНА СИСТЕМА ОБПРИСКУВАННЯ

В обприскувачах із стандартною системою трубопроводу обприскування секційні клапани згруповані у центральній рамі. Звідти рідина подається насосом обприскувача через шланги живлення в трубопроводі з нержавіючої сталі кожної з секцій до форсунок.

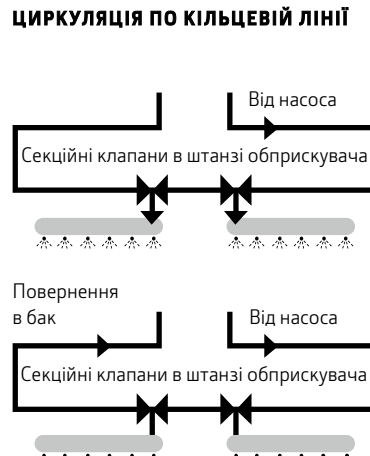

ЦИРКУЛЯЦІЯ ПО КІЛЬЦЕВІЙ ЛІНІЇ

Заощаджуйте час й хімікати завдяки економічно ефективному швидкому початку обприскування: як тільки головний клапан закривається, система підтримує циркуляцію рідини до секційних клапанів штанги. Після завершення це прискорить і значно полегшить ретельне очищення.

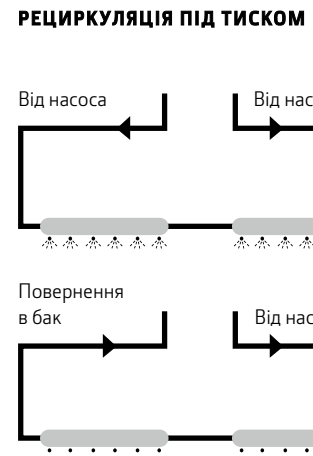

РЕЦИРКУЛЯЦІЯ ПІД ТИСКОМ

Висока швидкість, швидкий запуск, обприскування з повною концентрацією: циркуляція хімікатів завжди відбувається до форсунок. Якщо обприскування припиняється, циркуляція продовжується, що допомагає запобігти осіданню розчину та забиванню форсунок. Очищення надзвичайно просте – ви можете просто промити контури для обприскування чистою водою, без необхідності обприскування.



Швидша точність —форсунки з пневматичним управлінням займаються перемиканням обприскування з рециркуляцією під тиском – це забезпечує більш високу точність і підтримує хімікати в змішаному стані.

КОНТУР ВИСОКОГО ТИСКУ

Система регулювання тиску серії M700(i) поєднує контур первинного (високого) тиску з контуром вторинного тиску з електрично керованим регулятором тиску обприскування.

Контур первинного тиску підтримує постійний тиск 10 бар для допоміжних функцій, таких як перемішування, промивання та робота ежектора, а контур вторинного тиску забезпечує належний тиск для точного обприскування.

Регулятор контуру вторинного тиску відповідає за:

- встановлення та підтримання необхідного тиску обприскування
- виконання автоматичних регулювань залежно від необхідної цільової норми внесення, швидкості обприскування та форсунок, що використовуються
- підтримання стабільного тиску за різної кількості активних секцій
- забезпечення надійного регулювання тиску при високих та низьких нормах внесення

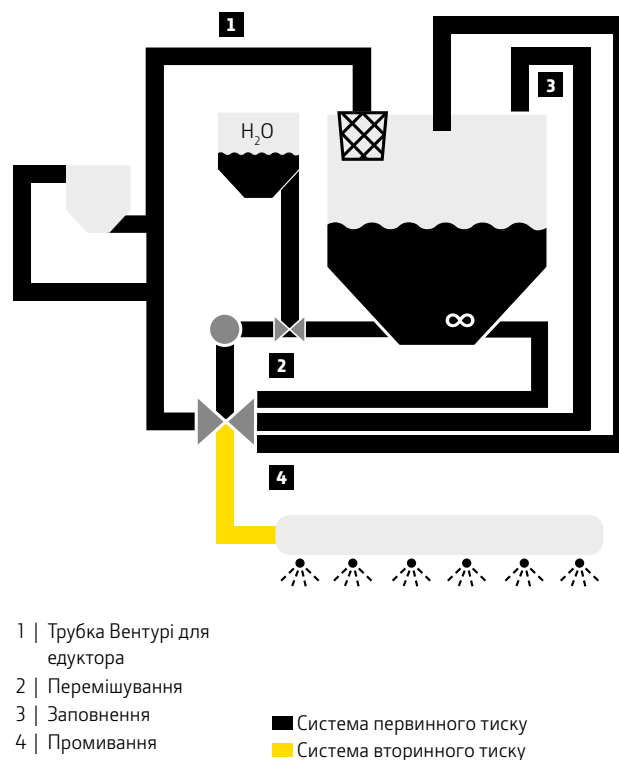

ЕКОНОМІЯ ТА ЗАХИСТ

КЕРУВАННЯ КОЖНОЮ ФОРСУНКОЮ ОКРЕМО

Ми постійно вдосконалюємось. Окреме керування кожною форсункою є більш точним, зменшує виробничі витрати, збільшує потенційну урожайність, зменшуючи передозування й недостатнє дозування.



ДО | **6 ЄВРО/ГА¹**
економії засобів захисту рослин завдяки індивідуальному керуванню форсунками

ДО | **60 ФОРСУНОК**
незалежне керування з індивідуальним управлінням форсунками

ГОТОВІ ДО | **ПІДВИЩЕННЯ ТОЧНОСТІ**
через точкове обприскування

КЕРУВАННЯ КОЖНОЮ ФОРСУНКОЮ ОКРЕМО

Керування окремими форсунками дозволяє ефективно вносити матеріали для захисту рослин у потрібному місці. Ви будете використовувати на 5 % менше хімікатів для захисту рослин – потенційна економія макс. 6 євро на гектар.¹

КЕРУВАННЯ КОЖНОЮ ФОРСУНКОЮ ОКРЕМО

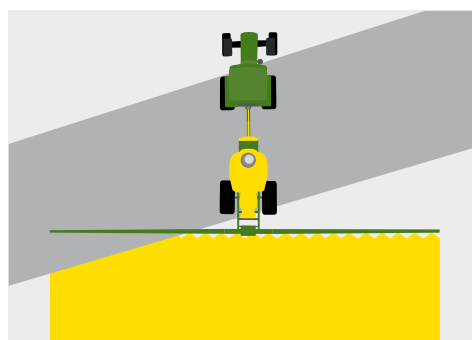

Добре вам - добре природі: Індивідуальне керування форсунками забезпечує точніше керування внесенням і сприяє захисту довкілля.

¹з розрахунку на господарство з полями пшениці площею 500 га і розрахункові витрати на гербіциди в сумі 53 євро/га і фунгіциди в сумі 65 євро/га (5 % * 118 євро = 5,90 євро/га).

ФОРМА ТОЧНОСТІ

ФОРСУНКИ

Разом із нашим партнером із виготовлення форсунок Нурго ми створили широку лінійку форсунок, які стануть вам у нагоді, незалежно від того, що ви збираєтесь обприскувати.



Докладніше про розпилювальні форсунки читайте в нашій брошурі: отримайте свій примірник брошури «Ключ до успішного обприскування» у свого дилера.

ВИБІР ВІДПОВІДНОЇ ФОРСУНКИ

Ключовим фактором ефективного обприскування є правильний вибір форсунки, залежно від норми внесення, культури та пристрою, з яким ви працюєте. Важливу роль відіграють робочі параметри, як-от зменшення зносу, рівень охоплення, а також розмір крапель відносно кутів обприскування.

ВАЖЧІ КРАПЛІ ДЛЯ ЗМЕНШЕННЯ ЗНОСУ

Значне зменшення зносу без шкоди для якості покриття – для цієї мети ідеально підійдуть індукційні повітряні форсунки. Більші й важчі та стійкі до зносу краплі мають всередині повітряну кишеню. Під час удару краплі лопаються й розпиляють рідину на потрібний об'єкт. Наші моделі ULD, LDA та GAT обладнані форсунками з повітряним наповненням.

ФОКУСНІ ФОРСУНКИ



**STRAIGHT
STREAM
CERAMIC (STC)**

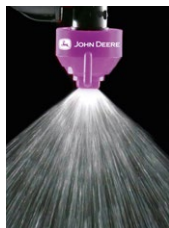

**ULTRA
LOW-DRIFT
(ULD) 120°**



**EX TENDED
RANGE
(ER) 110°**



**GUARDIANAIR
TWIN (GAT) 110°**

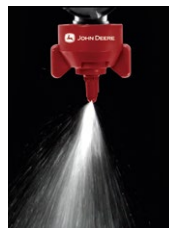

**LOW-DRIFT AIR
(LDA) 110°**

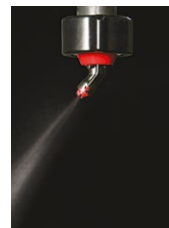

3D 100°



КЕРАМІЧНІ ФОРСУНКИ

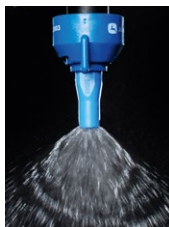

**ULTRA-LOW
DRIFT CERAMIC
(ULDC) 120°**



**LOW-DRIFT
AIR CERAMIC
(LDAC)
90°/120°**



**GUARDIANAIR
TWIN™
CERAMIC
(GATC) 120°**



**LOW-DRIFT
CERAMIC (LDC)
90° & 120°**



**EX TENDED
RANGE
CERAMIC (ERC)
120°**



**ASYMMETRIC
ULTRA LOW
DRIFT CERAMIC
(AULDC) 120°**



Рідке добриво

Гербіциди

Регулятори росту рослин

Фунгіциди

Інсектициди

Вибирайте стандартний кут обприскування 110° при висоті штанги 50 см.

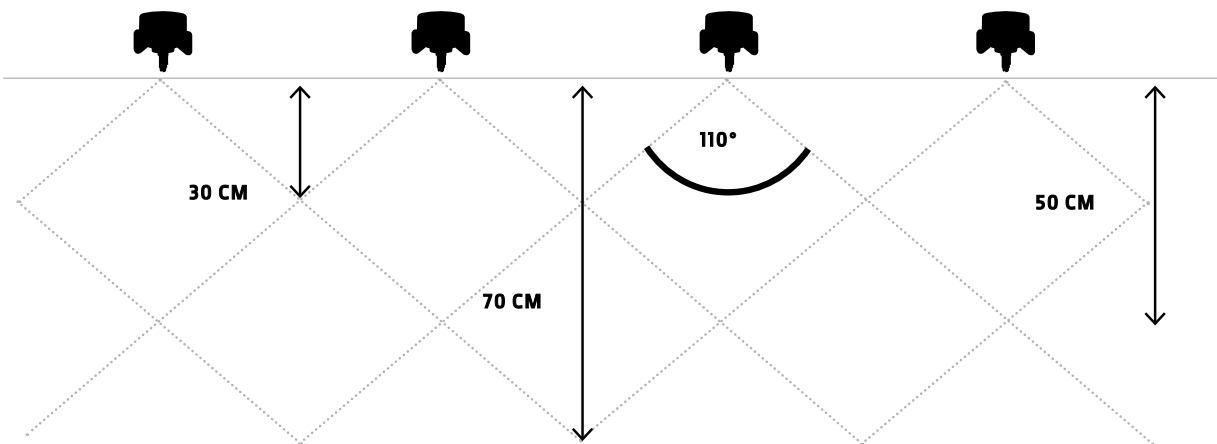



ЗРУЧНІСТЬ ТА ШВИДКІСТЬ

РОЗВЕДЕННЯ ТА ПРОМИВАННЯ

Промивання та розведення – це дуже просто з обприскувачами серії M700(i). Функції AutoDilute та Continuous Dilute вмикаються натисканням кнопки в кабіні.

AUTODILUTE

Система AutoDilute розраховує, скільки потрібно циклів промивання, щоб досягти бажаного коефіцієнта розведення. Система AutoDilute враховує весь об'єм і залишковий уміст системи подавання розчину та дотримується всіх чинних європейських норм щодо захисту довкілля.

- Зручне керування всім процесом розведення з кабіни
- Режим промивання: Автоматичне розведення AutoDilute й безперервне розведення
- Декілька варіантів промивання
- Промивання відбувається швидше та продуктивніше
- Виключено помилки оператора
- Усунуто ризик пошкодження культур і забруднення довкілля

CONTINUOUS DILUTE

Continuous Dilute зменшує залишок у форсунці без необхідності для оператора виходити з кабіни для швидкого перемикання між обприскуванням. Поки виконується обприскування, у бак для розчину постійно додається чиста вода, що знижує концентрацію розчину до дуже низьких рівнів.

Насос AutoDilute працює автоматично, додаючи правильну кількість чистої води до системи подачі розчину кожного циклу промивання. Розташований під баком розчину насос AutoDilute не вимагає регулярного обслуговування.





Автоматичний спокій: Обприскувачі M700 доступні з функцією автоматичного розведення AutoDilute та функцією Continuous Dilute.

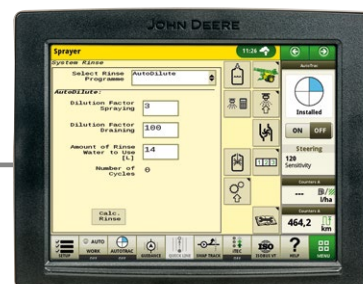

КАЛЬКУЛЯТОР ПРОМИВАННЯ

Калькулятор промивання функції AutoDilute дозволяє розрахувати кількість циклів промивання, щоб досягти бажаного розведення. Після проведення розрахунків численні автоматичні цикли розведення-промивання-обприскування дозволяють знизити концентрацію залишкового розчину. Система безпомилкова – оператору більше не потрібно хвилюватись.

AutoDilute/Continuous Dilute

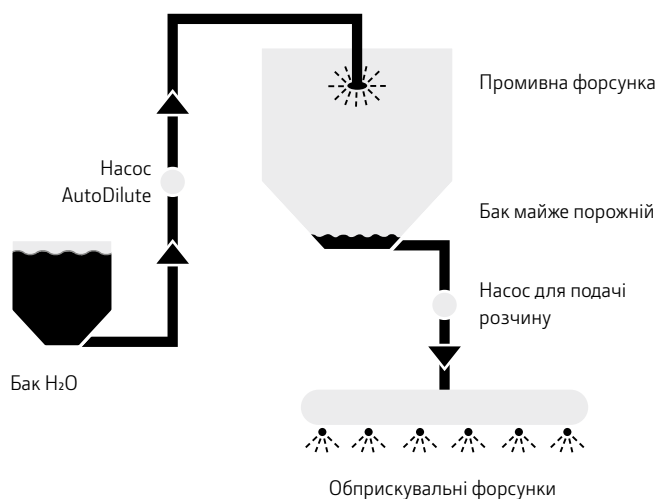

НАЛАШТУЙТЕ ОБПРИСКУВАЧ ПІД СЕБЕ

ДОДАТКОВЕ ОБЛАДНАННЯ

Ви можете не просто робити те саме, що й інші. За допомогою додаткового обладнання John Deere можна адаптувати M700 під свій стиль роботи. Обговоріть з дилером, що є доступним для вас.



ТРИМАЧ ФОРСУНКИ EDGE™

Тримачі форсунок Edge™ розташовані на кінці штанги обприскувача та оснащені наконечниками для обприскування по краях, щоб запобігти обприскування за межами оброблюваної культури або використання форсунки, зміщеної від центру.

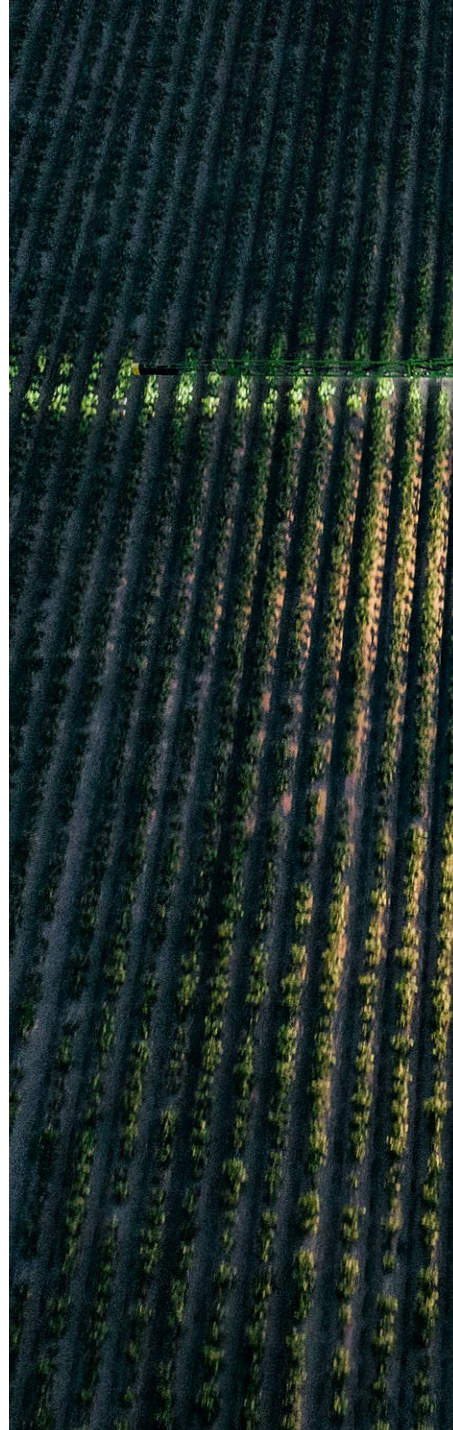



РІВЕНЬ З НЕРЖАВІЮЧОЇ СТАЛІ ДЛЯ ЕДУКТОРА

Отримайте точне визначення складу засобу захисту рослин в едукторі.

СВІТЛОДІЮДНІ ПРИЛАДИ ОСВІТЛЕННЯ НА ШТАНЗІ

Виконуєте обприскування у темну пору доби? За допомогою цих світлових приладів можна краще бачити розпил та висвітлювати ділянки поруч зі штангами, щоб швидше виявляти перешкоди на полі.



НАПІРНИЙ ФІЛЬТР ІЗ САМООЧИЩЕННЯМ

Комплект фільтра з функцією самоочищення дає операторам змогу змивати сміття, яке може збиратись в основі напірного фільтра, не знімаючи його корпус.

ЗАХИСТ ВІД ЗЛАМУ

Захищає від пошкодження розпилювальних форсунок, корпусу форсунок та інших деталей під час руху по краю поля або під час транспортування поруч із кущами й деревами.





ПОСЛУГИ, ЯКІ НАДАЮТЬ ВАМ ПЕРЕВАГИ

FARMSIGHT™ SERVICES

Завдяки пакету послуг FarmSight™ Services ви можете бути впевнені у своєму обприскувачі кожну секунду сезону й отримувати вигоду від підвищення ефективності та збільшення кількості мотогодин безвідмовної роботи.

Під час буксирування M700(i) за допомогою трактора John Deere із телематичним терміналом JDLink™ і можливістю підключення JDLink™ можна отримати доступ до різних передових цифрових інструментів дистанційного діагностування, які дозволяють вашому дилеру надавати низку проактивних послуг, адаптованих до ваших потреб. Проконсультуйтеся зі своїм дилером John Deere і з'ясуйте, який пакет послуг FarmSight™ Services підходить саме вам.

ПАКЕТИ FARMSIGHT™ SERVICES

ЦІННІСТЬ	FARMSIGHT™ SERVICES	SELECT	PREMIUM
🎓 Навчання	1 Ознайомлення з John Deere Operations Center	■	■
🎓 Навчання	2 Навчання при введенні в експлуатацію	■	■
🔄 Робочі характеристики	3 Надання підтримки під час налаштування/візит з оптимізації	■	■
✉ Час безперервної роботи	4 Сезонна підтримка по телефону	■	■
✉ Час безперервної роботи	5 Expert Check і підготовка до експлуатації під час зимового періоду	■	■
✉ Час безперервної роботи	6 Перехід із зимової експлуатації на весняну й оновлення програмного забезпечення	■	■
🔄 Робочі характеристики	7 Офіційна перевірка обприскувача	■	■
🎓 Навчання	8 Налаштування облікового запису MyJohnDeere.com	–	■

ЕКСПЕРТ ЧЕК І ПІДГОТОВКА ДО ЕКСПЛУАТАЦІЇ ПІД ЧАС ЗИМОВОГО ПЕРІОДУ

Проведіть ретельний міжсезонний огляд, щоб забезпечити максимальний час безвідмовної роботи в сезон. Мета ретельного технічного огляду полягає в належній підготовці обприскувача до експлуатації під час зимового періоду для його захисту від морозу.



1 | ОЗНАЙОМЛЕННЯ З JOHN DEERE OPERATIONS CENTER

Новий підхід, який дасть вам змогу зменшити обсяги офісної роботи та керувати справою з легкістю. Передбачає одну годину навчання з дилером.

2 | НАВЧАННЯ ПРИ ВВЕДЕННІ В ЕКСПЛУАТАЦІЮ

У перший рік використання ви маєте можливість пройти навчання оператора в місцевому представництві. Під час цього навчання ви ознайомитеся з основними показниками продуктивності обприскувача й отримаєте рекомендації щодо їх використання для оптимізації своєї роботи. Протягом подальших років ви зможете вибрати з каталогу дилера підвищення кваліфікації або інші пропозиції.

3 | НАДАННЯ ПІДТРИМКИ ПІД ЧАС НАЛАШТУВАННЯ/ВІЗИТ З ОПТИМІЗАЦІЇ

За одну годину візиту наш спеціаліст проведе ретельну практичну перевірку вашої машини на місці експлуатації з метою оптимізації. Ми також слідкуємо за тим, щоб усі встановлені технології, як-от контроль секції та додатків, використовувалися повною мірою.

4 | СЕЗОННА ПІДТРИМКА ПО ТЕЛЕФОНУ

Під час роботи у звичайному режимі у вас виникатиме багато запитань. Просто подзвоніть нам у визначені години роботи, і ми допоможемо вам вирішити питання та незручності, які перешкоджають досягненню оптимальної продуктивності.

5 | ЕКСПЕРТ ЧЕК І ПІДГОТОВКА ДО ЕКСПЛУАТАЦІЇ ПІД ЧАС ЗИМОВОГО ПЕРІОДУ

Expert Check – це ретельна перевірка обприскувача досвідченим, сертифікованим технічним спеціалістом сервісної служби на вашій фермі. Використовуючи унікальний контрольний перелік технічного огляду John Deere, він виконає комплексну діагностику вашої машини й порекомендує заходи, яких необхідно вжити для забезпечення максимальної кількості годин безвідмовної роботи в наступному сезоні. У рамках підготовки до експлуатації під час зимового періоду обприскувач буде очищено, висушено й залито антифризом.

6 | ПЕРЕХІД ІЗ ЗИМОВОЇ ЕКСПЛУАТАЦІЇ НА ВЕСНЯНУ Й ОНОВЛЕННЯ ПРОГРАМНОГО ЗАБЕЗПЕЧЕННЯ

Обприскувач готується до сезону, зокрема оновлюється програмне забезпечення для налаштування максимальної продуктивності машини.

7 | ОФІЦІЙНА ПЕРЕВІРКА ОБПРИСКУВАЧА

Дозвольте нам переконатися, що ваш обприскувач відповідає вимогам стандарту EN ISO 16122 і національним нормам, як-от NSTS, SKL і JKI.

8 | НАЛАШТУВАННЯ ОБЛІКОВОГО ЗАПИСУ MYJOHNDEERE.COM

Індивідуальне навчання, яке проводять наші експерти. У перший рік використання ми працюємо над початковим налаштуванням системи документації та проводимо одногодинне індивідуальне навчання роботі із системою на вашій території. Пройшовши навчання, ви відразу відчуєте переваги від скорочення часу на введення даних і більш точного ведення документації. Протягом подальших років ви зможете вибирати між звичайним сеансом на вашій території та дистанційною підтримкою по телефону.

ТЕХНІЧНІ ХАРАКТЕРИСТИКИ

	M724(i)	M732(i)	M740(i)
Номінальний об'єм бака, л	2400	3200	4000
Фактичний об'єм бака, л	2550	3360	4200
Промивний бак, л	400	400	400
Бак для миття рук, л	20	20	20
12 В 3-полюсний блок (роз'єм Cobo)		база	
ISO-BUS (9-полюсний роз'єм Deutsch Connector)		опція	
Керування обприскувачем за допомогою багатофункціонального важеля (джойстика)		опція	
Вбудований дисплей 1100		база	
Універсальний дисплей John Deere 4240		опція	
Універсальний дисплей John Deere 4640		опція	
GNSS автоматичний контроль секцій		опція	
Тип насоса обприскувача	самозаправний мембранно-поршневий насос		
Продуктивність насоса		280 л/хв	
Привід насоса від ВВП (ширококутний вал ВВП Walterscheid)		база	
Гідравлічний привід насоса		опція	
Мін. і макс. тиск обприскувача, бар		1-10 бар	
Дорожній просвіт під мостом, см*		65-75	
Підвіска моста з подвійною тягою		опція	
Доступна ширина колії, см*		150-225	
Верхня або нижня тяга фіксованого тягово-зчпного пристрою		база	
Верхня або нижня тяга тягово-зчпного пристрою з підрулюванням		опція	
Автоматичне керування нахилом та висотою штанги John Deere TerrainControl™ Pro із системою контролю поворотної смуги		опція	
Автоматичне керування нахилом штанги, висотою та змінною геометрією John Deere TerrainCommand™ Pro із системою контролю поворотної смуги		опція	
Робоче освітлення (галогенні або світлодіодні лампи)		опція	
СИСТЕМА ПОДАЧІ РОЗЧИНУ			
Клапани з ручним керуванням		база	
Система багатоциклового розведення розчину (Auto Dilute), включаючи цифровий датчик рівня бака		опція	
Звуковий сигнал заповнення бака		опція	
Форсунка заповнення		опція	
Шапка на одяг		опція	
60-літровий ящик для зберігання хімікатів з блокуванням		опція	
Перепускний клапан 2" для закачування рідини назад у сховище		опція	
Цифровий датчик рівня в резервуарі з детальним відображенням на дисплеї		опція	
Зовнішнє підключення для заповнювання насоса 2", (гідрант)		опція	
Роз'єм 2" для швидкого заповнення бака промивної води		опція	
Автоматичне ввімкнення/вимкнення електричної функції перемішування, залежно від рівня в резервуарі (є можливість вільного програмування)		опція	
Контроль швидкості обприскування за допомогою датчика тиску або потоку або й того й іншого		опція	
Набір інтелектуальних рішень (клапани відключення секцій вмонтовані в раму, кільцевий трубопровід, перехресна перевірка (витрата/тиск), виявлення низького потоку)		опція	
Едуктор для хімікатів ємністю 55 л		опція	
Пістолет-розпилювач на едукторі для хімікатів		опція	
Промивна голівка в заливному отворі***		опція	
Шланг для заливки дожиною 9 м 2" з кронштейном або без кронштейна для транспортування		опція	
Напірний фільтр із самоочищенням		опція	
Щітка та барабан для намотування шланга		опція	
ШТАНГА ОБПРИСКУВАЧА ТА ГІДРАВЛІКА			
Діапазон висоти штанги, см**		48-224	
Матеріал штанги обприскувача		сталь	
Підшипники в точках повороту з точками змащування		база	
Контури для обприскування з неіржавкої сталі зі швидкодійними муфтами		база	
З-сторонній захист штанги від обривання		база	
Паралелограмне, гідравлічне із Z-подібним профілем регулювання висоти з підвіскою із азотним акумулятором високого тиску й гідравлічним затвором для транспортного режиму		база	
Центральна рама з вертикальною та горизонтальною підвісками штанги та маятниковим стопором (обмежувач повертання навколо вертикальної осі)		база	
Незалежна підвіска переміщає центральну частину рами у вертикальному та горизонтальному напрямках і має стопор маятника (штовхач і систему гасіння поздовжніх коливань штанги)		опція	
Комплект підвіски штанги для обприскування горбистих полів			

*Залежно від ширини колії та обраних шин

**На основі розміру шин 420/85R38

***Лише в окремих країнах

	M724(i)	M732(i)	M740(i)
ШТАНГА ОБПРИСКУВАЧА ТА ГІДРАВЛІКА			
Обмежувач нахилу штанги запобігає торканню землі кінцем штанги			опція
Демпфуючий пристрій в кінці ходу поршня гідравлічних циліндрів складання штанги між сегментами штанги обприскувача			база
Селективний клапан управління гідравлічним приводом складання, висоти та нахилу штанги обприскувача			опція
Гідравлічний селектор складання, висоти та нахилу штанги обприскувача			опція
Електрогідравлічне керування складанням, висотою та кутом нахилу штанги обприскувача з функцією автоматичного центрування, індикатором фактичного або попередньо заданого нахилу штанги (опціональна змінна геометрія та/або тягово-зчпний пристрій з підрулюванням, тільки з електрогідравлічним керуванням)			опція
Гідравлічна система вимірювання навантаження			
Масляний фільтр гідравлічної системи (тільки з електрогідравлічним керуванням)			опція
Тримач на 5 форсунок			база
Зміщена від центру форсунка			опція
Форсунка Edge™ з ручним або електричним керуванням			опція
Стандартна система обприскування, секційні клапани розташовані вздовж штанги обприскувача			база
Кільцева система циркуляції обприскування, клапани циркуляції рідини в секції розташовані вздовж штанги обприскувача			опція
Циркуляційна система обприскування під тиском, хімікати постійно циркулюють до форсунок			опція
Керування секціями, секції з автоматичним керуванням, макс. 15 секцій			опція
Індивідуальне керування форсунками, форсунки з автоматичним керуванням, конструкція зі щонайбільше 15 секцій із гнучким програмуванням, дистанційне керування за допомогою брелока, можливість точкового обприскування			опція

РОЗМІРИ ШИН*	M724(i)	M732(i)	M740(i)
Шини встановлюються на суцільнозварних ободах на заводі			доступно
230/95R48 (136A8/ 136B), 10 болтів			доступно
270/95R48 (14 4A8/ 140B), 10 болтів			доступно
300/95R46 (148A8/ 14 4B), 10 болтів			доступно
340/85R48 (152A8/ 152B), 10 болтів			доступно
420/85R38 (14 4A8/ 141B), 10 болтів			доступно
480/ 70R38 (145A8/ 142B), 10 болтів			доступно
520/ 70R38 (150A8/ 147B), 10 болтів			доступно
520/85R38 (155A8/ 152B), 10 болтів			доступно

*Розмір шин для вибору залежить від типу машини й навантаження на вісь.

ВАГА*	M724(i)	M732(i)	M740(i)
Загальна вага (порожня), кг	3310	3340	3380
Загальна вага (повна), кг	6130	6960	7800

*Усі значення ваги є приблизними з базовим обладнанням, 6 шинами 300/95R4 і штангою 24 м.

РОЗМІРИ У СМ	ШТАНГА ОБПРИСКУВАЧА (МАКС./МІН. РОБОЧА ШИРИНА)	A	B	C	D	E
ШТАНГА З ПОДВІЙНИМ СКЛАДАННЯМ						
Усі моделі M700(i)	18 / 12 м	555	258*	198	324	255
	20 / 12 м	555	258*	198	324	255
	21 / 12 м	555	258*	198	324	255
	24 / 12 м	610	258*	246	324	255
	27 / 14 м	646	258*	246	350-400**	255
	28 / 14 м	696	258*	246	350-400**	255
ШТАНГА З ПОТРІЙНИМ СКЛАДАННЯМ						
Усі моделі M700(i)	24 / 18 м	456	258*	198	318	300
	27 / 18 м	456	258*	198	318	300
	27 / 21 м	550	258*	292	318	300
	28 / 20 м	510	258*	243	318	300
	30 / 21 м	550	258*	292	318	300

*Для кожної перехідної втулки додайте по 5 см, але не більше 10 см (дві перехідні втулки).

**Залежить від налаштування.

Примітка: Розміри залежать від типорозміру шин та ширини колії.
Всі вимірювані значення наводяться для обприскувача з шинами 270/95R48 та шириною колії 1,80 м.

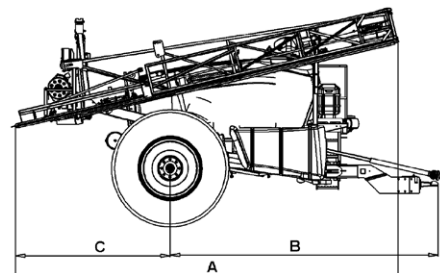
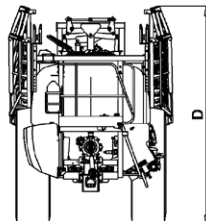
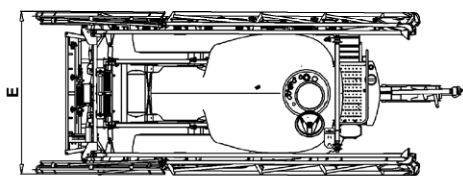

NOTHING RUNS LIKE A DEERE™

Виробник і його дилерська мережа докладають усіх зусиль для поліпшення обслуговування. Компанія постійно інвестує в технології, навчання та обладнання, необхідні для забезпечення максимальної ефективності продукції. Маючи понад 180 років досвіду в цій сфері, компанія впевнено пропонує найкращі рішення.



Нажаль, загальна інформація, малюнки, описи, ілюстрації та тексти, включаючи інформацію про фінансування, опції доступні не у всіх регіонах. Будь-ласка, зверніться до локального представника та дізнайтеся більше інформації. Компанія Джон Дір зберігає за собою право змінювати специфікації, дизайн та ціни, вказані в брошурі без попередження. Зелено-жовта кольорова гама, символ стрибаючого оленя і торговий знак John Deere є зареєстрованими товарними знаками, що належать компанії.