

ТРАКТОРЫ СЕРИИ 6М



УНИВЕРСАЛЬНЫЙ ПОМОЩНИК ПО ХОЗЯЙСТВУ

С момента своего дебюта в 2012 г. тракторы John Deere серии 6М заслужили завидную репутацию универсальных машин. Чтобы Вы смогли достичь еще больших результатов, мы продолжаем развивать эту серию! В тракторах 6М объединены высокое качество, прочность и надежность, которые уже стали визитной карточкой компании John Deere, с новыми инновационными функциями, что позволяет этой технике быть более универсальной, мощной и продуктивной, чем когда-либо раньше.

Независимо от того, занимаетесь ли Вы растениеводством, животноводством или выращиванием специализированных культур, трактор 6М быстро зарекомендует себя как неоценимый помощник для любого типа деятельности. Этот трактор был разработан опытными специалистами John Deere с учетом особенностей Вашей деятельности и возможных проблем, с которыми Вы сталкиваетесь при решении повседневных задач. Несложный в эксплуатации трактор 6М потребует лишь плановое техобслуживания и позволит Вам сконцентрироваться на развитии бизнеса.

Благодаря последним улучшениям серия 6М становится привлекательной альтернативой более сложным и дорогим конкурирующим моделям.





Содержание

Введение.....	2
Универсальность.....	4
Проверка качества.....	6
Ключевые особенности.....	8
Кабина и управление.....	10
Комфорт во время движения.....	12
Двигатель.....	14
Трансмиссии.....	16
Гидравлическая система.....	18
Навески и ВОМ.....	20
Фронтальные погрузчики серии R.....	22
Системы точного земледелия (AMS).....	26
Телематика Обслуживание.....	28
Дополнительное оборудование.....	30
Технические характеристики.....	32



Животноводческое хозяйство, Авила
(Испания)



Животноводческое хозяйство, Берн
(Швейцария)

Животноводство

Нет ничего важнее, чем хорошее состояние поголовья скота. Трактор 6М способен выполнить все необходимые задачи в кратчайшие сроки. Трактор 6М отлично приспособлен для выполнения операций с фронтальным погрузчиком John Deere и с легкостью выполнит любые задания, включая перемещение брикетов, загрузку и разгрузку прицепов или уборку загонов для скота.



Хозяйство смешанного типа, Плимут
(Великобритания)

Хозяйства смешанного типа

Для универсального трактора серии 6М мастерское выполнение множества задач как в растениеводстве, так и животноводстве — это просто в порядке вещей. Каждый день, сезон за сезоном, год за годом.

Высокая эффективность при выполнении любых задач

1

2



Теперь Ваш трактор John Deere серии 6М способен осилить задание наивысшей сложности. Широкий диапазон функций позволяет ему стать Вашим безотказным помощником для выполнения самых разнообразных операций. Независимо от того, занимаетесь ли Вы растениеводством, животноводством или руководите специализированным хозяйством, Вы мгновенно оцените многофункциональность этих машин. Тракторы серии 6М в равной мере успешно используются как в поле, например, для возделывания почвы, ухода за посевами, возделывания пастбищ, так и в хозяйстве - для выполнения погрузочно-разгрузочных операций, а также транспортных работ.

Тракторы серии 6М стали еще более мощными, универсальными и простыми в эксплуатации и обслуживании.

3

Растениеводческое хозяйство, Лодзь
(Польша)



Растениеводство

Благодаря поразительным показателям производительности и эффективности трактор серии 6М станет надежной рабочей лошадкой в Вашем хозяйстве. Эти машины обладают достаточной мощностью для осуществления любых задач по вспашке, посеву, культивации и уборке урожая. С нашими тракторами 6175М и 6195М даже самые тяжелые работы выполняются с легкостью.

Растениеводческое хозяйство, Арк-ле-Гре
(Франция)



Специализированные хозяйства

Трактор 6М универсален, однако каждая модель имеет наиболее подходящую область применения. Так, например, высокая маневренность моделей с короткой колесной базой (6110М и 6125М) позволяет эффективно работать в саду, выполнять операции по возделыванию специализированных культур и многое другое.

Компания-подрядчик, Потсдам
(Германия)



Деятельность подрядчиков

Трактор серии 6М создан для выполнения широкого спектра задач. В дополнение к возможностям, уже перечисленным на этой странице, этот трактор может быть оснащен интеллектуальными решениями John Deere для управления автопарком, благодаря которым Вы всегда будете знать, где находятся Ваши машины, что они делают и насколько высока их производительность.

4

5

5

3



Тракторы серии 6М производятся на заводе John Deere в г. Мангейм, Германия. Постоянно проверяя процессы производства, технологии и методики работы, мы делаем сложное проще, повышаем эффективность и оптимизируем производительность нашей техники. Реализуя на практике принципы контроля качества по методу «Шесть сигм», внедряя передовые технологии, стандартизированные инструменты и процессы, мы можем сконцентрироваться на максимальном повышении качества последовательными и экономически эффективными методами.

Мы также слушаем и говорим с Вами, нашими клиентами. Мнения и отзывы в сочетании с нашими инженерными инновациями позволяют разрабатывать машины и оборудование, которые определяют успех Вашего дела.



Фокус-группа клиентов

Мы держим руку на пульсе рынка, вовлекая клиентов в процесс разработки продуктов с самого начала. Представительская группа клиентов оценивает прототип новой машины задолго до начала ее производства. Мы высоко ценим мнение настоящих профессионалов в сельском хозяйстве!

ГАРАНТИРОВАННАЯ НАДЕЖНОСТЬ И МИНИМАЛЬНОЕ ТЕХНИЧЕСКОЕ ОБСЛУЖИВАНИЕ – КАЧЕСТВО JOHN DEERE

Вся техника John Deere создана в соответствии с самыми высокими стандартами качества. Тракторы серии 6М являются яркой демонстрацией этой философии, и все главные компоненты – двигатели, трансмиссии и полнорамные шасси – разрабатываются, производятся и тестируются самой компанией John Deere. Все они спроектированы таким образом, чтобы идеально работать вместе.



Индекс удовлетворенности клиентов

Через шесть месяцев с момента доставки Вашего трактора Вы получите анкету. Благодаря ответам на вопросы этой анкеты мы узнаем о Ваших впечатлениях от эксплуатации нашей техники. Компания John Deere уже много лет применяет данный метод на практике. Использование полученных сведений позволяет совершенствовать разработку новой продукции, а также улучшать качество продаж, обслуживания и производственных процессов.



Постоянные исследования

Наша репутация производителя надежной сельскохозяйственной техники подвергается проверке каждый день. Прежде чем вывести на рынок, команда нашего инженерного отдела на протяжении двух лет проводит интенсивные испытания всех машин John Deere.



Серьезные испытания

Аэродинамические трубы, холодильные камеры, трассы с препятствиями, наклонные платформы, испытания на воздействие электромагнитных полей и прочие полевые испытания в сложнейших условиях - все это мы используем, чтобы воспроизвести самые экстремальные ситуации работы техники в поле. И мы знаем, что Вам нужны тракторы, которые Вас никогда не подведут.

Подготовка под установку погрузчика

Подготовка под установку фронтального погрузчика в базовой комплектации.

Новые фронтальные погрузчики серии R.

Новый электронный джойстик.

Интегрированные решения

AutoTrac и ISOBUS для всех моделей.

6195M

Новая ведущая модель серии 6M.

Надежность

Новое сцепление PermaClutch 2.

1

2

3

4

Функциональность без лишней сложности

Проверенные преимущества и возможности серии 6M определили ее историю успеха. И теперь, благодаря повышенной мощности, большему комфорту и удобству в управлении, открывается следующая глава в этой истории.

Трактор 6195M — это новая флагманская модель с номинальной мощностью 195 л.с. (97/68 EC).

Новая серия 6M создана на основе признанного полнорамного дизайна John Deere, который обеспечивает наивысшую прочность конструкции и более низкий уровень вибраций. Гидравлическая система была усовершенствована, чтобы гарантировать повышенную грузоподъемность, необходимую для работы с более габаритным и тяжелым рабочим оборудованием. Эти нововведения, безусловно, положительно отразятся на Вашей производительности.

ШЕСТЬ МОДЕЛЕЙ, ТРИ КОЛЕСНЫХ БАЗЫ



2.580

Компактный, легкий и маневренный

6110M, 6125M



2.765

Универсальный, эффективный и мощный

6140M, 6155M



2.800

Рабочая лошадка для тяжелых условий

6175M, 6195M



Непревзойденный комфорт

Независимая подвеска TLS.
Механическая подвеска кабины (опция).

Высокопроизводительная гидравлическая система

Гидравлическая система с компенсацией по потоку и давлению.
До четырех задних селективных контрольных клапанов.
Интегрированная передняя навеска.

Прочная основа

Уникальная полнорамная конструкция.

5

6

7



8

Широкий ассортимент трансмиссий

- Механическая трансмиссия PowrQuad Plus
- Полуавтоматическая трансмиссия AutoQuad Plus
- Полуавтоматическая трансмиссия AutoQuad Plus EcoShift (снижает потребление топлива)
- Новая автоматическая трансмиссия CommandQuad Plus
- Новая автоматическая трансмиссия CommandQuad Plus EcoShift, (снижает потребление топлива)

Явные улучшения

Кабина трактора 6М – это поистине образцовое рабочее место, которое обеспечивает оператору максимальный комфорт. Обновленные приборная панель и правая консоль обладают еще более удобным функционалом и эргономичным дизайном. Незаметной на первый взгляд остается особенность, преимущества которой становятся очевидными, как только Вы начинаете движение: механическая подвеска кабины. Она позволяет снизить степень усталости оператора, повысить уровень комфорта и сохранить высокую производительность.



Обновленная приборная панель

Изображения на приборной панели стали более четкими, а сенсорные элементы управления были оптимизированы, чтобы обеспечить ясный обзор работы всех основных систем.

Новый дизайн правой консоли

Несколько вариантов настройки сиденья

Электронный джойстик управления

Опциональная трансмиссия CommandQuad Plus

Опциональный дисплей GreenStar

Обновленная приборная панель



Новая трансмиссия CommandQuad Plus

Удобство автоматического переключения передач без сцепления.

КОМФОРТ – ЭТО НЕ РОСКОШЬ

Очевидно, что оператор, которому комфортно находиться на своем рабочем месте, более внимателен и работает с более высокой производительностью. Полнорамная конструкция John Deere создает жесткую платформу, которая демпфирует и гасит колебания и удары, передаваемые через колеса, тяжелое рабочее оборудование или, например, фронтальный погрузчик. Чтобы уменьшить усталость и стресс оператора, вызываемый неприятными вибрациями, тракторы 6М опционально могут быть оснащены механической подвеской кабины.

Кроме того, в качестве опции предлагается установка независимой подвески (TLS). Кабина трактора 6М – это прекрасное рабочее место для Вашего оператора, которое позволит ему продуктивно работать в течение всего дня.



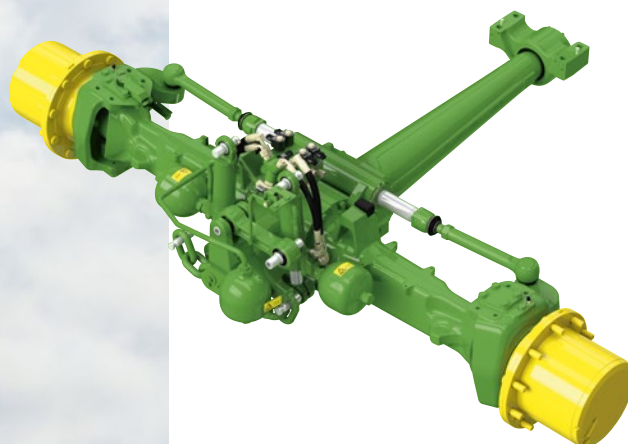

НЕЗАВИСИМАЯ ПОДВЕСКА (TLS)

Подвеска TLS позволяет получить оптимальную силу сцепления и производительность при работе в поле, обеспечивая тяговое усилие на 7% больше, чем при работе на машине с жестким мостом. Она автоматически адаптируется к меняющейся нагрузке и условиям тягового усилия.

- Самовыравнивание, с ходом подвески +50 мм.
- Автоматическая корректировка моста и жесткости подвески.
- Длинное тяговое звено для оптимизированной тяги.
- Синхронизация с системой датчика навески для компенсации эффекта резонансного колебания при буксировке, требующей большого усилия.
- Дополнительные тормозные диски на переднеосевой ступице колеса.

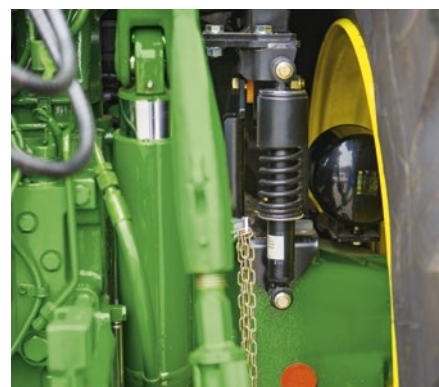

Подвеска кабины (механическая)

Сохранение комфортных условий работы для оператора и его защита от постоянных вибраций обеспечиваются за счет механической подвески кабины, не требующей дополнительного обслуживания.

БОЛЬШЕ МОЩНОСТИ – МЕНЬШЕ ВЫБРОСОВ

Все двигатели John Deere разработаны и спроектированы специально для эксплуатации в сельском хозяйстве. На тракторы новой серии 6М установлены надежные двигатели PowerTech объемом 4,5 л и 6,8 л. Данные двигатели были усовершенствованы, чтобы производить необходимую мощность и при этом расходовать меньше топлива.



УВЕЛИЧЕННАЯ МОЩНОСТЬ

Новые усиленные поршни позволяют достичь максимальных показателей удельной мощности и увеличение крутящего момента без сокращения срока службы двигателя.

ВЫСОКОПРОИЗВОДИТЕЛЬНЫЕ ДВИГАТЕЛИ

Двигатель с электронным управлением и высоким давлением впрыска позволяет добиться лучшего сгорания топлива и более точной установки фаз распределения для повышения производительности и снижения расхода топлива.

ДОЛГОВЕЧНОСТЬ И НАДЕЖНОСТЬ

Двигатели PowerTech E доказали свою надежность за многие годы эксплуатации в полевых условиях. Они обладают следующими преимуществами:

- шатуны из ковальной стали для увеличения срока службы;
- коленчатый вал с динамичной балансировкой, изготовленный из термически закаленного ковкого чугуна для максимальной прочности;
- съемная мокрая гильза цилиндра для простого ремонта двигателя, более длительного срока службы и высокой стоимости при перепродаже.

КОМФОРТ ОПЕРАТОРА

Отбалансированный вал обеспечивает более плавную работу двигателя во время движения.



ПРОВЕРЕННЫЕ ТЕХНОЛОГИИ – ВАШ ВЫБОР

Для выполнения самого широкого спектра возможных задач мы предлагаем универсальный трактор 6М. Многостороннюю функциональность теперь также подчеркивает выбор из шести доступных трансмиссий.

Ассортимент доступных трансмиссий PowrReverser, PowrQuad Plus, AutoQuad Plus и AutoQuad Plus EcoShift дополнили трансмиссии CommandQuad Plus и CommandQuad Plus EcoShift. Новые трансмиссии обеспечивают улучшенное автоматическое переключение передач без сцепления, что позволяет повысить удобство работы и производительность оператора.

Для выполнения специализированных работ доступна трансмиссия с понижающими передачами (модели 6110М, 6125М, 6140М и 6155М).

Как и все базовые компоненты тракторов 6М, наши трансмиссии спроектированы с использованием высокоэффективных и надежных механических систем, что делает их особенно простыми в эксплуатации даже для неопытных операторов.



PowrQuad Plus

Доступны три версии трансмиссии PowrQuad Plus: 16/16, 20/20 и 24/24. Все они обеспечивают быстрое переключение передач, включая согласование скоростей при переключении между диапазонами. Трансмиссии управляются с помощью однодиапазонного рычага с функцией выключения сцепления и кнопочным переключением передач. Технология SoftShift обеспечивает плавное переключение даже при работе под нагрузкой.





Трансмиссия AutoQuad Plus и трансмиссия CommanQuad Plus EcoShift

Все преимущества PowrQuad Plus дополнены удобством автоматического переключения передач. Доступны версии 20/20 и 24/24. Опция EcoShift обеспечивает более высокую транспортную скорость (40 км/ч) при низкой частоте вращения двигателя в диапазоне между 1580 и 1680 об/мин, что сокращает расход топлива и выбросы до 23%.

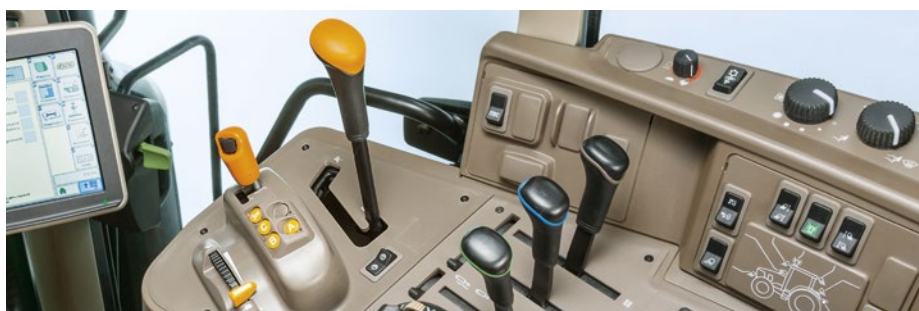

Трансмиссия CommandQuad Plus и трансмиссия CommanQuad Plus EcoShift

Для увеличения удобства и производительности CommandQuad Plus обладает еще большим количеством автоматических функций. Благодаря плавности, обеспечиваемой функцией автоматического сцепления, при которой нет необходимости выжимать сцепление при остановке, и высокой эффективности мощных тормозов тракторы 6М являются идеальным выбором для работы с погрузчиком или любым другим рабочим оборудованием. Доступны версии с 20 передачами переднего хода и 20 передачами заднего хода или с 24 передними и 24 задними передачами. Интуитивный рычаг управления позволяет осуществлять выбор скорости вручную или автоматически, а также дополнен левосторонним рычагом реверса. Версия EcoShift с транспортной скоростью до 40 км/ч работает при частоте вращения двигателя, равной всего 1600 об/мин.

РАЗУМНОЕ ИСПОЛЬЗОВАНИЕ МОЩНОСТИ

Еще одна отличительная особенность тракторов серии 6M - производительная гидравлическая система. Машины оснащены задней навеской с той же геометрией, что и тракторы нашей премиум-серии 6R, и имеют такую же высокую грузоподъемность. Гидравлическая система с компенсацией по давлению и потоку (PFC) работает с производительностью до 114 л/мин при соответствующей нагрузке. Когда необходимость в подобном потоке исчезает, система возвращается в наиболее оптимальный режим работы. Это не только увеличивает эффективность использования топлива и производительность рабочего оборудования, но и повышает скорость отклика рулевой системы.





Более простая система с компенсацией по давлению (РС) с постоянным потоком 80 л/мин также доступна для владельцев тракторов, которые решают менее трудные задачи.

Гидравлические системы серии 6М задействуют до 4 селективных контрольных клапанов для работы установленного сзади рабочего оборудования, а также встроенной передней навески. Механические или электронные независимые контрольные клапаны обеспечивают простое управление орудиями с помощью джойстика.



Система контроля iTEC Basic

Система iTEC (Intelligent Total Equipment Control Basic) позволяет включать и выключать интегрированные системы (дифференциал, вал отбора мощности и полный привод) во время поворотов в конце гона.



Блок селективных контрольных клапанов (СКК)

Блок СКК, легкий доступ к которому обеспечен между брусками задней навески, объединяет до четырех селективных контрольных клапанов, гидравлические муфты Power Beyond и безнапорный клапан возвратного контура для удобства эксплуатации.



Признанная универсальность серии 6М также предполагает возможность выбора различных элементов. В частности, мы предлагаем широкий ассортимент навесок, тягово-сцепных устройств и опции вала отбора мощности (ВОМ). Новая задняя навеска обладает максимальной грузоподъемностью в 8500 кг. Доступны варианты частоты вращения ВОМ – 540/1000 об/мин или 540/540E/1000 об/мин.

Для еще большей универсальности мы предусмотрели опцию передней навески, которая идеально подходит для установки балласта и работы фронтальных орудий. Вы также можете дооборудовать Ваш трактор передним валом отбора мощности от John Deere, идеально совместимым с нашими фронтальными погрузчиками. Трехточечная навеска оснащена стабилизаторами свободного хода и амортизацией для обеспечения лучшей устойчивости при движении, а также системой контроля рабочего оборудования iTEC Basic.

Независимо от вида орудия, с которым Вы работаете (прицепные, навесные орудия с приводом от ВОМ или от гидравлической системы), все оборудование John Deere отличается удобством в эксплуатации и совершенством конструкции, обеспечивая максимальную эффективность и производительность.

ИДЕАЛЬНАЯ СОВМЕСТИМОСТЬ

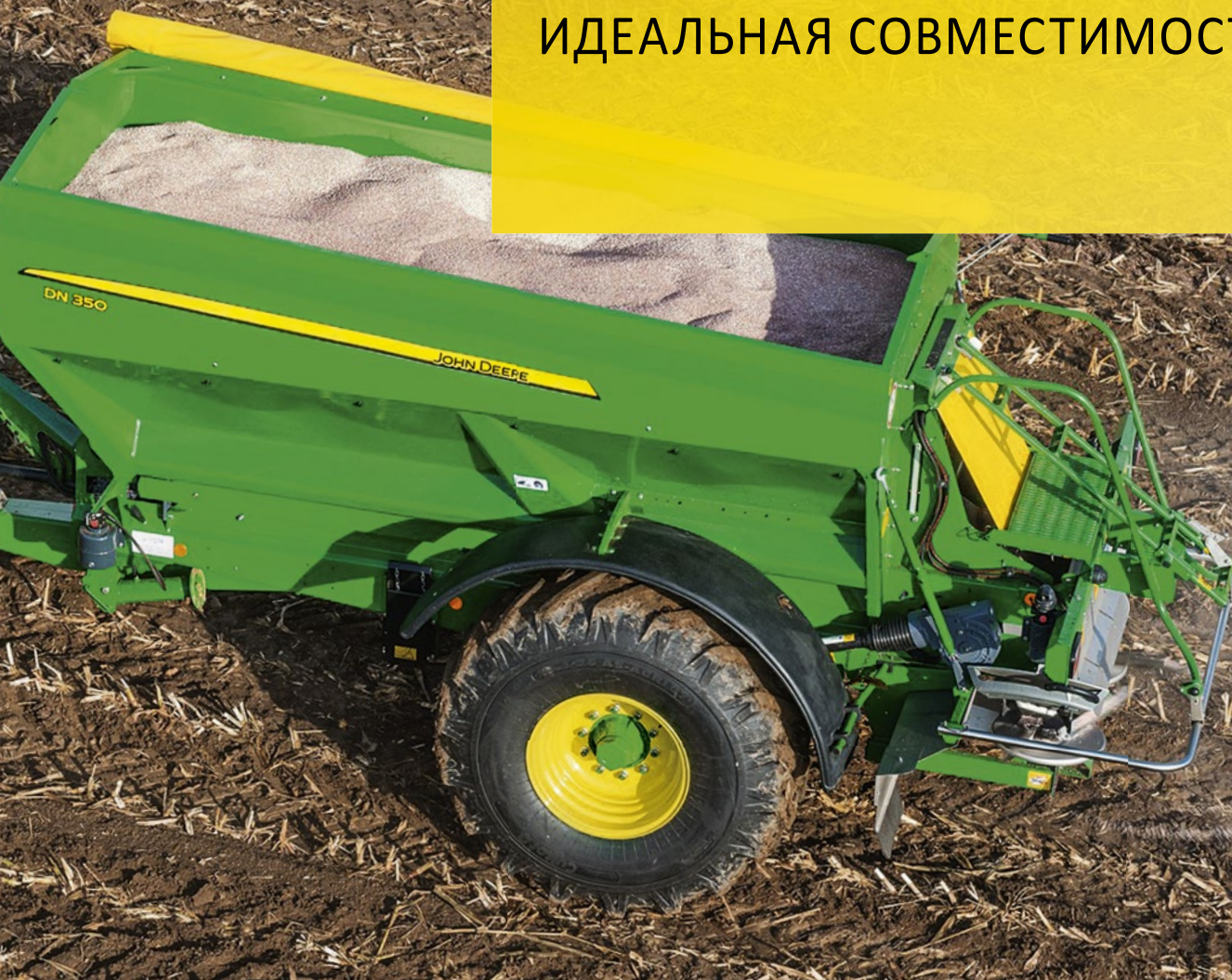

Задняя навеска

Жесткая задняя навеска с максимальной грузоподъемностью до 8500 кг* с легкостью справится даже с самым тяжелым рабочим оборудованием.



Встроенная передняя навеска

Для тракторов серии 6М предусмотрена опция встроенной передней навески, что обеспечивает максимальную грузоподъемность до 4000 кг*. Кроме того, для Вас доступен комплект для монтажа навески в полевых условиях. Обратитесь к своему дилеру John Deere.

Передняя навеска John Deere обладает следующими особенностями:

- передняя муфта селективных контрольных клапанов;
- цилиндры двойного действия для подъемного и прижимного усилия;
- полная совместимость с фронтальными погрузчиками John Deere.

*Максимальная грузоподъемность на крюках.



Работа с фронтальными погрузчиками John Deere серии 6М

Трактор 6М идеально подходит для тяжелой работы с фронтальным погрузчиком благодаря полнорамной конструкции John Deere. Жесткая двойная рама выдерживает вибрации, вызванные неравномерной нагрузкой, что делает трактор серии 6М Вашим незаменимым помощником для выполнения работ в хозяйстве и за его пределами. Надежная муфта PermaClutch 2 с масляным охлаждением, которой оснащен каждый трактор 6М, разработана для того, чтобы справляться со множественными изменениями направления, типичными для продолжительной эксплуатации фронтального погрузчика.

Фронтальные погрузчики идеально совместимы с передней навеской Вашего трактора John Deere, работают с поразительной точностью и обеспечивают отличный обзор для удобства позиционирования. Специальный защитный каркас предохраняет капот и передние осветительные приборы трактора от повреждений во время работы погрузчика.

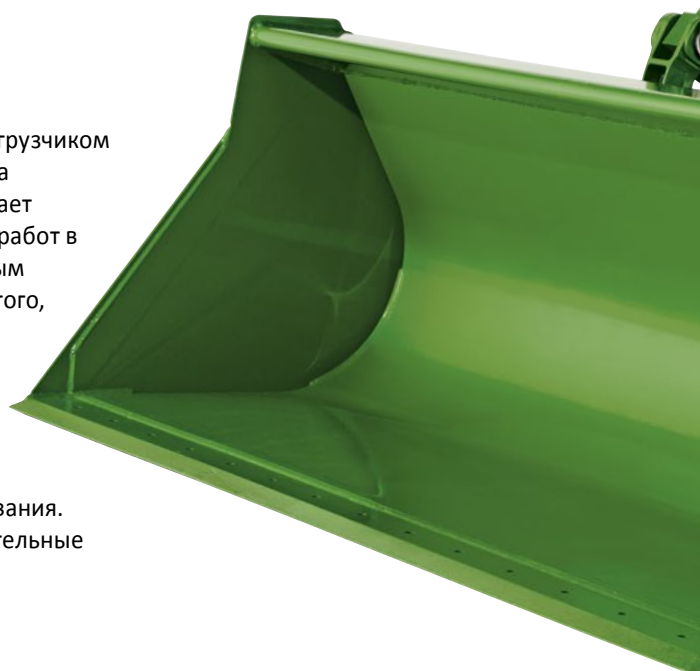

Погрузчик без системы самовыравнивания (NSL)

Идеально подходит для работы с зерном и аналогичными сыпучими материалами.

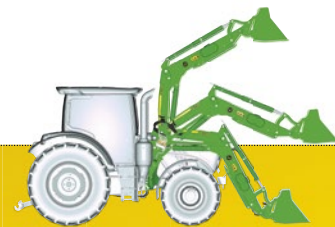

Погрузчик с механическим самовыравниванием (MSL)

Предназначен для всех видов тяжелых работ. Выравнивание выполняется автоматически.

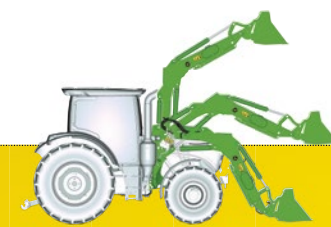

Погрузчик с гидравлическим самовыравниванием (HSL)

Идеально подходит для погрузки / выгрузки навоза, силоса, сыпучих материалов, а также выполнения любых других тяжелых работ. Выравнивание выполняется автоматически.



СОЗДАНЫ ДЛЯ ПРОДОЛЖИТЕЛЬНОЙ СЛУЖБЫ

Нагрузка, создаваемая при работе с фронтальным погрузчиком, передается на середину прочной цельной рамы по чугунным монтажным рамам для оптимального распределения веса, с грузом или без него. Конструкция монтажной рамы и кинематика погрузчика оптимизированы для удобства перевозки самых тяжелых грузов, не препятствуя доступу к точкам обслуживания трактора или углу поворота переднего колеса. Передний мост изготовлен из трех прочных компонентов, что способствует увеличению скорости работы, удобству поворота, повышенной грузоподъемности и устойчивости к тяжелым нагрузкам. Точки поворота используют преимущества эксцентриковой конструкции, а новые втулки созданы для управления тяжелыми направленными нагрузками и легко заменяются. О высоком качестве наших фронтальных погрузчиков говорят также продолжительный гарантийный срок и редкие интервалы обслуживания.



1

Подвесная выравнивающая тяга

Продуманная геометрия конструкции нашего фронтального погрузчика дает ряд практических преимуществ. Поскольку выравнивающая тяга подвешена, она не препятствует обзору оператора. Она также передает большую мощность вдоль валов погрузчика, обеспечивая легкий доступ к точкам обслуживания и лучший угол поворота.



2

Автоматическая блокировка мачты

Монтаж фронтальных погрузчиков John Deere выполняется максимально быстро, безопасно и удобно благодаря встроенной автоматической системе блокировки мачты. Вам потребуется выйти из кабины всего один раз. Разъединение трактора и погрузчика выполняется также легко и просто.



3

Автоматическая блокировка рабочего оборудования

Работаете ли Вы с ковшами, вилами, грейферами или захватами для рулонов, наша система автоматической блокировки позволяет автоматически фиксировать любое рабочее оборудование John Deere. Разблокировка также выполняется легко с помощью удобно расположенной специальной рукоятки.

ПРОСТОТА ЭКСПЛУАТАЦИИ



Мы предлагаем ряд дополнительных решений, которые помогут Вам получить доступ ко всем преимуществам фронтального погрузчика John Deere. Они сэкономят драгоценное время, повысят удобство и снизят утомляемость оператора.



Комбинированное присоединительное устройство Euro/MX



Комбинированное присоединительное устройство Euro/SMS

Выбор присоединительного устройства

John Deere предлагает уникальную комбинированную систему, которая может работать со стандартными Euro и альтернативными разъемами на одном присоединительном устройстве.

Стандартное присоединительное устройство Euro, поставляемое с Вашим фронтальным погрузчиком John Deere в базовой комплектации, подходит для всего рабочего оборудования Euro, которое уже может иметься у Вас в наличии. **Комбинированное присоединительное устройство Euro/SMS** работает одинаково хорошо с рабочим оборудованием Euro и SMS. Для максимального удобства наше **комбинированное присоединительное устройство Euro/MX** — это все, что требуется для работы с конфигурацией Euro или MX. Изменение конфигурации выполняется вручную без инструментов в течение минуты.



Гидравлическая разблокировка рабочего оборудования

Установленный в кабине переключатель позволяет оператору разблокировать рабочее оборудование, не выходя из кабины. При необходимости возможна также разблокировка вручную. Это простая система, использующая комбинацию газового аккумулятора и давления масла для блокировки и разблокировки.

СОВМЕСТИМОСТЬ ТРАКТОРА И ПОГРУЗЧИКА

Мы предлагаем широкий ассортимент фронтальных погрузчиков - для каждого трактора John Deere серии 6М. Управляется ли погрузчик электронным или механическим способом, он контролируется специальным клапаном. Все погрузчики могут быть модернизированы.

	623R	643R	663R
6110M, 6125M	●	●	
6140M, 6155M		●	●
6175M, 6195M			●

Переключатель передач

Включение / выключение подвески погрузчика

3-я функция, 4-я функция — активация перепускного клапана (2+1F)



Подвеска погрузчика

Плавность работы Вашего трактора John Deere можно повысить с помощью блока подвески фронтального погрузчика. Эффективная амортизация обеспечивает сохранность рабочего материала и трактора, а также повышает комфорт оператора. Она может быть активирована / деактивирована из кабины нажатием кнопки джойстика.

Осветительные приборы погрузчика

Специализированные осветительные приборы погрузчика John Deere обеспечивают превосходное освещение, необходимое при работе в темноте или в условиях плохой видимости. Установленные на погрузчик фонари повторяют все его движения, обеспечивая идеальный обзор и комфорт оператора.

Механический клапан контроля погрузчика (M-LCV)

Клапан M-LCV обеспечивает удобное однорычажное управление джойстиком. В зависимости от модели трактора дополнительные функции джойстика включают переключатель передач, кнопки активации перепускных клапанов и управление подвеской погрузчика.

Электронный джойстик

Джойстик является наиболее удобным способом управления фронтальным погрузчиком. Эргономично расположенный на обновленной правой консоли, он обеспечивает автономную работу до пяти различных программируемых функций.



ВСЕГДА НА ПРАВИЛЬНОМ ПУТИ

Точное земледелие начинается с систем автоматического вождения. Они обеспечивают существенную экономию посевного материала, удобрений и химикатов за счет высокой точности при движении. В дополнение к повышенной производительности и комфорту оператора Вы сможете достичь сокращения расхода топлива.

В процессе работы информация о ходе выполнения операций может автоматически документироваться на дисплее GreenStar 3 2630: начиная с обработки почвы в процессе подготовки к посевной и заканчивая опрыскиванием и внесением удобрений. Затем данные можно перенести в центр управления операциями на сайте MyJohnDeere.com.

ПРИЕМНИК STARFIRE 6000

Одним из базовых элементов систем точного земледелия является приемник StarFire 6000. Он обеспечивает лучшую стабильность сигнала для максимального срока бесперебойной работы, высокую точность SF3 с сезонной воспроизводимостью. Для Вас это означает, что машина будет всегда точно следовать курсу вне зависимости от условий работы. Кроме того, новый сигнал SF3

обеспечивает повторяемость в течение всего сезона и исключает отклонение линий ведения или смещение границ. При этом точность и производительность только увеличиваются. Приемник StarFire 6000 без проблем работает со всеми системами автоматического вождения John Deere и поддерживает все уровни точности (сигналы SF1, SF3, RTK с передачей по радиоканалу или посредством мобильной связи).



RTK с точностью 2,5 см от прохода к проходу и долгосрочной повторяемостью. RTK Extend - функция сохранения исходной точности на протяжении 14 дней при отключении сигнала или нарушении линии прямой видимости между машиной и базовой станцией.

Новый сигнал SF3, обеспечивающий точность 3 см от прохода к прохода, а также сезонную повторяемость.

Улучшенный сигнал SF1 с точностью 15 см, не требует дополнительных затрат.



ДИСПЛЕИ GREENSTAR

Наши дисплеи созданы, чтобы предоставить операторам простой и быстрый доступ к функциям управления одним нажатием, а также для обеспечения более точного вождения. Дисплеи помогают оптимизировать производительность как оператора, так и машины, позволяют повысить показатели эффективности и минимизировать расходы. Все дисплеи имеют доступ к ISOBUS. Дисплей GreenStar 2 1800 позволяет работать с системами вождения начального уровня и управления рабочим орудием. Он оснащен колесом прокрутки для удобства навигации и десятью клавишами, которые обеспечивают управление одним нажатием. Установка не вызывает затруднений: выполнив лишь несколько простых шагов, Вы активируете работу системы. Чтобы повысить точность, дисплей можно модернизировать для запуска системы автоматического вождения и управления секциями рабочего оборудования John Deere.

Полноцветный дисплей GreenStar 3 2630 обеспечивает полный контроль и управление всеми решениями системы точного земледелия AMS. Дисплей поддерживает расширенные функции телематики, такие как удаленный доступ к дисплею John Deere и беспроводная передача данных. С помощью этих функций Вы сможете подключить дисплей GreenStar 2630 к центру управления операциями на странице MyJohnDeere.com, чтобы загружать, просматривать и обрабатывать собранные полевые данные, например, формируя карты полей с предписанием. Вы сможете удаленно устанавливать соответствующие настройки в центре управления операциями и отправлять их на дисплей GreenStar 2630, что обеспечит корректное документирование в следующем сезоне.

АВТОМАТИЧЕСКАЯ СИСТЕМА ВОЖДЕНИЯ AUTOTRAC

Все тракторы серии 6М могут быть оснащены системой автоматического вождения AutoTrac. Данная система позволит Вам выйти на новый уровень рентабельности бизнеса за счет сокращения производственных затрат и повышения эффективности. Система AutoTrac обеспечивает точность движения как по прямым, так и изогнутым колеям и без проблем работает даже в условиях плохой видимости, уменьшая количество пропусков и перекрытий до 95%. Благодаря этому Вы экономите топливо, семена и удобрения. Вы можете сократить расходы до 8%!*

ТЕЛЕМАТИКА: ОПТИМИЗАЦИЯ ВАШЕЙ ДЕЯТЕЛЬНОСТИ

Центр управления операциями John Deere на сайте MyJohnDeere.com полностью раскрывает весь потенциал Вашей деятельности. Вы можете контролировать и управлять парком машин, получать актуальные прогнозы погоды для более эффективного планирования работы и управлять хозяйством, назначать оборудование на выполнение определенных заданий, отслеживать ход работы машин и просматривать, что было выполнено в течение дня. Все это – из одной центральной точки, в которой собраны все необходимые данные. С функцией беспроводной передачи данных John Deere Вы даже можете пересылать данные «по воздуху» между центром управления операциями и дисплеем GreenStar 3 2630, устраняя риск потери данных и экономя время. Подключиться к данному центру управления возможно с любого ПК или мобильного устройства, чтобы немедленно получить обзор текущих операций и безопасно обменяться данными с Вашим дилером, другими бизнес-партнерами, доверенными консультантами или клиентами.



Интеллектуальное управление и контроль парка машин

Портал MyJohnDeere.com предоставляет самый интеллектуальный современный способ планирования, осуществления и контроля всех Ваших операций. Интуитивное управление делает навигацию очень простой, при этом вся важная оперативная информация наглядно отображается на карте. Центр управления операциями поддерживает бесценную связь между Вами, Вашими машинами и полем, предоставляя доступ к показателям производительности и технического состояния машин.

Для подключения Вам необходимо создать свою учетную запись (совершенно бесплатно). Благодаря интуитивно понятному интерфейсу это займет считанные минуты! Затем просто войдите в систему – и Вы перейдете на новый уровень эффективности и рентабельности Вашего бизнеса.

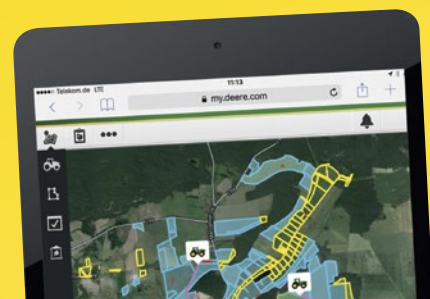
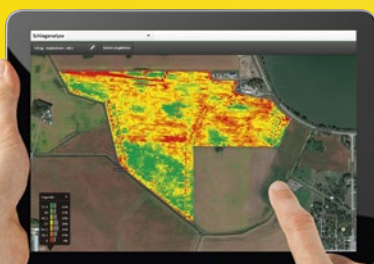
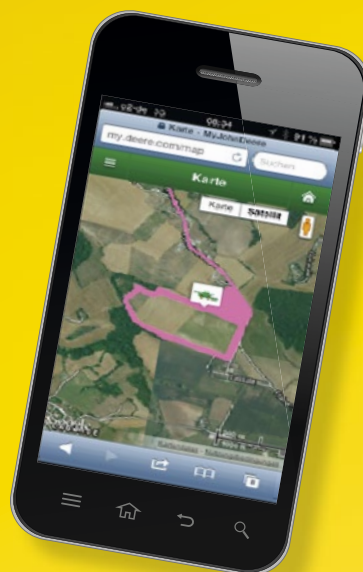

ПОДХОДЯЩЕЕ РЕШЕНИЕ ДЛЯ УВЕЛИЧЕНИЯ ВРЕМЕНИ БЕЗОТКАЗНОЙ РАБОТЫ: POWERGARD

План технического обслуживания и ремонта

В современном сельском хозяйстве эффективность работы техники и предсказуемость расходов являются ключевыми факторами для успешного управления бизнесом.

Теперь Вы можете приобретать оборудование John Deere с большей уверенностью, чем когда-либо. Программа расширенной гарантии PowerGard от John Deere — это простое решение по обслуживанию оборудования и ремонтным работам, которое создано, чтобы помочь Вам составить бюджет эксплуатационных расходов.

Благодаря гибким гарантийным вариантам PowerGard — это специальное решение для рынка послепродажного обслуживания, предназначенное для поддержания работоспособности Вашей машины при максимальной производительности и контроле производственных затрат.

PowerGard Maintenance

– Обеспечивает надежность Вашей машины

PowerGard Protection

– Ваш путь к всесторонней защите машины

PowerGard Protection Plus

– Абсолютное финансовое спокойствие и уверенность в Ваших инвестициях

Ваше преимущество

– Максимальное время безотказной работы



ГАРАНТИЙНЫЕ КОМПОНЕНТЫ*		POWERGARD PROTECTION	POWERGARD PROTECTION PLUS
Двигатель	Базовый двигатель	✓	✓
Вспомогательные устройства двигателя	Система газораспределения		✓
	Электрические компоненты двигателя		✓
	Система охлаждения двигателя		✓
	Система подачи топлива		✓
Электрическая система	Электрические системы		✓
	Силовая передача	✓	✓
Рулевое управление и тормоза	Трансмиссия, дифференциал, ВОМ, мосты		✓
	Масляные радиаторы для трансмиссии		✓
	Компоненты мокрых тормозов	✓	✓
	Тормозные системы		✓
Гидравлическая система	Рулевое управление	✓	✓
	Цилиндры рулевого механизма		✓
	Гидравлическая система		✓
Рама, элементы, прочее	Рама	✓	✓
	Ступицы неуправляемых мостов и подшипники	✓	✓
Рабочее место оператора	Мониторы		✓
	Элементы управления для оператора		✓
	Рабочее место оператора (кабина, платформа)		✓

*Компоненты, попадающие под действие гарантии, могут отличаться в зависимости от дополнительного оснащения машин.

ПОВЫШЕНИЕ ЦЕННОСТИ

Мы все индивидуальны и имеем свои личные предпочтения и приоритеты. Именно поэтому мы сделали персонализацию Вашего трактора простой и удобной. Создайте конфигурацию трактора 6М в соответствии с Вашими требованиями и запросами с помощью оригинального дополнительного оборудования John Deere.

Все дополнительное оборудование John Deere отвечает самым строгим стандартам качества, как и вся наша техника, поэтому мы гарантируем его надежность и продолжительный срок службы.



Монтажные кронштейны для аксессуаров

Доступны для монтажа мониторов, блоков управления, телефонов и т.д. в одном удобном для оператора месте. Кронштейны специально спроектированы для трактора 6М, они устанавливаются на заднюю стойку с правой стороны.



Универсальные монтажные кронштейны для аксессуаров

Могут быть объединены с дополнительным комплектом монтажных кронштейнов для мобильного телефона и комплектом для установки планшета. Универсальный дизайн этого кронштейна позволяет выполнять установку приборов на наиболее удобной для оператора стойке.



Коврики для пола

Уменьшают шум и защищают пол кабины. Их можно легко очистить с помощью мощного устройства высокого давления. Идеально подходят для кабины Вашего трактора.





Тяговое усилие

Решения для баллаستировки

Правильное использование балласта оптимизирует производительность трактора, позволяя ему развивать большее тяговое усилие, уменьшая расход топлива и улучшая силу сцепления и удобство при вождении.



Чехлы для сидений

Сиденья John Deere устойчивы к износу и комфортны, а изготовленные под их размер чехлы из высококачественной искусственной кожи или плотной ткани помогают сохранить отделку в идеальном состоянии.



Солнцезащитные шторы, внутренние и внешние зеркала заднего вида

Улучшенный обзор в любых условиях, независимо от видов работ и погоды. Солнцезащитные шторы доступны для ветрового и заднего стекл.

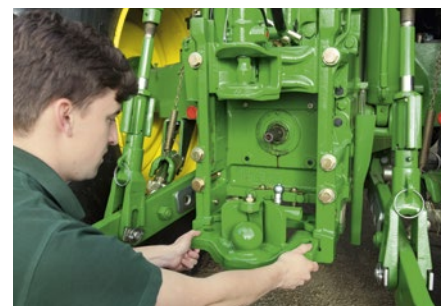

Опции сцепного устройства

Мы предлагаем для Вашего трактора 6М несколько вариантов сцепного устройства, которые обеспечивают большую грузоподъемность и оптимизируют тяговую мощность трактора.

Технические характеристики

МОДЕЛЬ	6110M	6125M	6140M	6155M	6175M	6195M
МОЩНОСТЬ ДВИГАТЕЛЯ						
Номинальная мощность (97/68/ЕС), л.с. (кВт)	110 (81)	125 (92)	140 (103)	155 (114)	175 (129)	195 (143)
Макс. мощность (97/68/ЕС) л.с. (кВт)	116 (86)	132 (97)	148 (109)	164 (121)	185 (136)	206 (152)
Диапазон постоянной мощности, об/мин	2.100–1.600					
Резерв крутящего момента, проценты (%)	35					
Макс. крутящий момент, Нм (при скорости двигателя 1.500 об/мин)	497	522	632	700	790	880
Номинальная частота вращения, об/мин	2.100					
Производитель	John Deere Power Systems					
Тип	PowerTech E					
Воздушный фильтр двигателя	Воздушный фильтр PowerCore® G2 с предварительной очисткой					
Система охлаждения	Турбонагнетатель с неизменяемой геометрией					
Цилиндры/рабочий объем	4/4,5 л			6/6,8 л		
Система охлаждения	Распределенная система охлаждения с регулируемым вентилятором с гидроприводом					
Система впрыска и управления подачей топлива	Общая магистраль высокого давления с давлением впрыска до 1.500 бар, электронное управление					
ТРАНСМИССИИ						
PowrReverser						
16/16 2,4 — 30 км/ч	●	●				
PowrQuad Plus						
16/16 2,4 — 30 км/ч	●	●	●			
16/16 3,2 — 38 км/ч	●	●				
20/20 2,5 — 40 км/ч				●	●	●
24/24 1,4 — 40 км/ч	●	●	●			
AutoQuad Plus						
20/20 2,5 — 40 км/ч				●	●	●
24/24 1,4 — 40 км/ч	●	●	●			
AutoQuad Plus EcoShift						
20/20 2,5 — 40 км/ч				●	●	●
24/24 1,4 — 40 км/ч	●	●	●			
CommandQuad Plus						
20/20 2,5 — 40 км/ч				●	●	●
24/24 1,4 — 40 км/ч	●	●	●			
CommandQuad Plus EcoShift						
20/20 2,5 — 40 км/ч				●	●	●
24/24 1,4 — 40 км/ч	●	●	●			
Узел ползущего хода (PowrReverser, PowrQuad Plus, AutoQuad Plus и AutoQuad Plus EcoShift)	●	●	●	●		
МОСТЫ						
Передняя подвеска (опция)	Независимая подвеска Triple Link Suspension (TLS) подключаемого переднего привода, гидропневматическая, постоянно активная, трехзвенная, самовыравнивающаяся подвеска с регулировкой нагрузки					
Диапазон подвески с TLS Plus	100 мм					
Включение блокировки переднего дифференциала	Самоблокирующийся дифференциал					
Включение блокировки заднего дифференциала	Электрогидравлический привод, маслоохлаждаемая муфта сцепления					
Задний мост	Фланцевый мост					
РУЛЕВОЕ УПРАВЛЕНИЕ						
Тип	Динамическое определение нагрузки, гидростатика, расходомер					
ГИДРАВЛИЧЕСКАЯ СИСТЕМА						
Тип	Система с компенсацией по давлению (PC) / компенсацией по давлению и потоку (PFC) с функцией определения нагрузки			Система с компенсацией по давлению и потоку (PFC) с функцией определения нагрузки		
Расход при номинальной скорости вращения двигателя базовая комплектация/опция, л/мин	80/114			114		
Селективные контрольные клапаны (задн./средн.)	До 4+3					
Система Power Beyond	Опция					
Емкость отбора масла с переполнением, л	25			35		
Емкость отбора масла с дополнительным масляным резервуаром, л	37			47		

МОДЕЛЬ	6110M	6125M	6140M	6155M	6175M	6195M
3-ТОЧЕЧНАЯ НАВЕСКА — задняя						
Тип	Электронный контроль нижнего рычага; контроль нагрузки и глубины, плавающий					
Категория	II/III		III/III	III		
Максимальная грузоподъемность на крюках, кг (базовая комплектация/опция)	3.950/5.300	4.600/6.000	6.000/6.800	7.200/8.100	8.500	8.500
Грузоподъемность на всем диапазоне подъема (ОЭСР 610 мм), кг (базовая комплектация/опция)	2.500/3.400	2.900/3.800	3.800/4.300	3.700/4.200	4.850	4.850
Грузоподъемность на всем диапазоне подъема (ОЭСР 1.800 мм), кг (базовая комплектация/опция)	1.550/2.100	1.800/2.350	2.350/2.650	2.800/3.200	3.400	3.400
3-ТОЧЕЧНАЯ НАВЕСКА — передняя, опция						
Тип	Передняя навеска, управляемая задним СКК					
Категория	IIIN					
Максимальная грузоподъемность на крюках, кг	4.000					
Грузоподъемность на всем диапазоне подъема (ОЭСР на крюках), кг	3.300					
ЗАДНИЙ ВОМ						
Электрогидравлическое соединение, с масляным охлаждением, многодисковая конструкция						
Обороты двигателя при номинальной скорости вращения ВОМ с вариантом 540/1.000	1.967/1.962			1.987/2.000	1.950/1.950	
Обороты двигателя при номинальной скорости вращения ВОМ с вариантом 540/540E/1.000	1.967/1.496/1.962			1.987/1.753/2.000	1.950/1.721/1.950	
ПЕРЕДНИЙ ВОМ, опция						
Тип	Электрогидравлическое соединение, с масляным охлаждением					
Скорость двигателя при номинальной скорости ВОМ (1.000), об/мин	1.969					
КАБИНА						
Технические характеристики	Круговой обзор 310°, выдвигаемая рулевая колонка с регулируемым наклоном					
Подвеска (опция)	Механическая подвеска кабины MCS					
Уровень шума на уровне уха оператора, дБ(А)	71					
Площадь остекления кабины, м ²	4,79					
Дисплей	Интегрирован в приборную панель					
ПРОЧЕЕ						
Подготовка под AutoTrac	Опция					
Подключение дополнительного оборудования по шине ISOBUS	Опция					
ЕМКОСТИ						
Топливный бак, л	260	260	345	345	390	390
РАЗМЕРЫ И МАССА						
Колесная база, мм	2.580		2.765		2.800	
Ширина x Высота x Длина, мм	2.490 x 2.880 x 4.485		2.490 x 2.930 x 4.730	2.490 x 2.970 x 4.730	2.550 x 3.100 x 4.990	
<i>Измеряется с фланцевой осью, до крыши кабины, с передней опоры веса до крюков горизонтальной продольной тяги и с макс. размерами передних и задних шин.</i>						
Дорожный просвет, мм	490		530		545	
<i>Измеряется в центре передней оси с использованием макс. размеров передних и задних шин</i>						
Сухой вес, кг	5.800		6.200	6.700	7.500	
<i>Измеряется со средними характеристиками</i>						
Максимально допустимый вес брутто, кг	8.650	9.150	10.000	11.000	12.300	12.300
РАЗМЕРЫ ШИН						
Размер передних шин, макс. доступный (диаметр в см)	540/65R24 (134)		540/65R28 (144)		600/65 R28 (152)	
Размер задних шин, макс. доступный (диаметр в см)	600/65R38 (178)		650/65R38 (185)		710/70 R38 (200)	

Американское общество сельского хозяйства и биоинженерии (ASABE) является научно-образовательной организацией, занимающейся развитием техники, относящейся к сельскохозяйственным, пищевым и биологическим системам. Основанная в 1907 году со штаб-квартирой в г. Сент-Джозеф, шт. Мичиган, ASABE объединяет 8000 участников в более чем 100 странах.



Технические характеристики

МОДЕЛЬ ТРАКТОРА			6110M		6125M	
ПЕРЕДНИЕ ШИНЫ			480/70R24		480/70R24	
ЗАДНИЕ ШИНЫ			520/70R38		520/70R38	
КОЛЕСНАЯ БАЗА (WB) дюйм. / мм			2.580		2.580	
ПРОИЗВОДИТЕЛЬНОСТЬ НАСОСА л/мин			114		114	
НОМИНАЛЬНОЕ ДАВЛЕНИЕ бар			2.900		2.900	
ПОГРУЗЧИК			623R NSL		623R MSL	
КОВШ			Стандартный ковш 1.850 мм		Стандартный ковш 1.850 мм	
МАССА КОВША фнт / кг			520 236		520 236	
ГРУЗОПОДЪЕМНОСТЬ* НА ПОЛНОЙ ВЫСОТЕ	ИЗМЕРЕНО В ТОЧКЕ ПОВОРОТА (U) фнт / кг		5.781 2.622		5.265 2.388	
	ИЗМЕРЕНО ЗА 800 мм ПЕРЕД ТОЧКОЙ ПОВОРОТА (V) фнт / кг		3.874 1.757		5.009 2.272	
ГРУЗОПОДЪЕМНОСТЬ* ПРИ ВЫСОТЕ ПОДЪЕМА 1,5 м (59 дюймов)	ИЗМЕРЕНО В ТОЧКЕ ПОВОРОТА (W) фнт / кг		6.016 2.729		6.023 2.732	
	ИЗМЕРЕНО ЗА 800 мм ПЕРЕД ТОЧКОЙ ПОВОРОТА (X) фнт / кг		4.632 2.101		5.692 2.582	
УСИЛИЕ ОТРЫВА СТРЕЛЫ	ИЗМЕРЕНО В ТОЧКЕ ПОВОРОТА (Y) фнт / кг		6.263 2.841		6.733 3.054	
	ИЗМЕРЕНО ЗА 800 мм ПЕРЕД ТОЧКОЙ ПОВОРОТА (Z) фнт / кг		4.553 2.065		5.730 2.599	
СИЛА ОТКАТА КОВША	НА МАКСИМАЛЬНОЙ ВЫСОТЕ (VV) фнт / кг		4.978 2.258		5.137 2.330	
	НА ВЫСОТЕ ПОДЪЕМА 1,5 м (59 дюймов) (XX) фнт / кг		9.367 4.249		9.407 4.267	
	НА УРОВНЕ ЗЕМЛИ (ZZ) фнт / кг		9.608 4.358		9.570 4.341	
МАКСИМАЛЬНАЯ ВЫСОТА ПОДЪЕМА* (A) дюйм. / мм			162 4.124		162 4.124	
ДОРОЖНЫЙ ПРОСВЕТ* (B) дюйм. / мм	НА ПОЛНОЙ ВЫСОТЕ — КОВШ ВЫРОВНЕН		152 3.854		152 3.854	
	НА ПОЛНОЙ ВЫСОТЕ — КОВШ РАЗГРУЖЕН (C) дюйм. / мм		122 3.088		122 3.088	
ОБЩАЯ ДЛИНА (WB+F) дюйм. / мм			202 5.128		202 5.128	
ЗАГЛУБЛЕНИЕ* (H) дюйм. / мм			-4 -91		-4 -91	
РАДИУС ДОСЯГАЕМОСТИ* (D) дюйм. / мм	НА МАКСИМАЛЬНОЙ ВЫСОТЕ		30 759		30 759	
	НА ЗЕМЛЕ — КОВШ ВЫРОВНЕН (F) дюйм. / мм		100 2.548		100 2.548	
	УГОЛ ОПРОКИДЫВАНИЯ НА ПОЛНОЙ ВЫСОТЕ (E) градусы		-59		-59	
УГЛЫ КОВША (G) градусы	ОТКАТ НА ЗЕМЛЕ		48		48	
	УГОЛ РАЗГРУЗКИ НА ЗЕМЛЕ		-151		-96	
ВРЕМЯ ЦИКЛА	ПОДЪЕМ ПОГРУЗЧИКА с		3,43		3,37	
	ОПУСКАНИЕ ПОГРУЗЧИКА с		2,57		2,53	
	ОПРОКИДЫВАНИЕ КОВША с		2,65		1,81	
	ОТКАТ КОВША с		1,81		1,81	

МОДЕЛЬ ТРАКТОРА			6110M		6125M	
ПЕРЕДНИЕ ШИНЫ			480/70R24		480/70R24	
ЗАДНИЕ ШИНЫ			520/70R38		520/70R38	
КОЛЕСНАЯ БАЗА (WB) дюйм. / мм			2.580		2.580	
ПРОИЗВОДИТЕЛЬНОСТЬ НАСОСА л/мин			114		114	
НОМИНАЛЬНОЕ ДАВЛЕНИЕ бар			2.900		2.900	
ПОГРУЗЧИК			643R NSL		643R MSL	
КОВШ			УСИЛЕННЫЙ 2.200 мм		УСИЛЕННЫЙ 2.200 мм	
МАССА КОВША фнт / кг			683 310		683 310	
ГРУЗОПОДЪЕМНОСТЬ* НА ПОЛНОЙ ВЫСОТЕ	ИЗМЕРЕНО В ТОЧКЕ ПОВОРОТА (U) фнт / кг		5.582 2.532		5.013 2.274	
	ИЗМЕРЕНО ЗА 800 мм ПЕРЕД ТОЧКОЙ ПОВОРОТА (V) фнт / кг		3.902 1.770		5.137 2.330	
ГРУЗОПОДЪЕМНОСТЬ* ПРИ ВЫСОТЕ ПОДЪЕМА 1,5 м (59 дюймов)	ИЗМЕРЕНО В ТОЧКЕ ПОВОРОТА (W) фнт / кг		5.891 2.672		5.789 2.626	
	ИЗМЕРЕНО ЗА 800 мм ПЕРЕД ТОЧКОЙ ПОВОРОТА (X) фнт / кг		4.614 2.093		5.465 2.479	
УСИЛИЕ ОТРЫВА СТРЕЛЫ	ИЗМЕРЕНО В ТОЧКЕ ПОВОРОТА (Y) фнт / кг		6.241 2.831		6.548 2.970	
	ИЗМЕРЕНО ЗА 800 мм ПЕРЕД ТОЧКОЙ ПОВОРОТА (Z) фнт / кг		4.698 2.131		5.728 2.598	
СИЛА ОТКАТА КОВША	НА МАКСИМАЛЬНОЙ ВЫСОТЕ (VV) фнт / кг		5.247 2.380		5.512 2.500	
	НА ВЫСОТЕ ПОДЪЕМА 1,5 м (59 дюймов) (XX) фнт / кг		9.328 4.231		9.566 4.339	
	НА УРОВНЕ ЗЕМЛИ (ZZ) фнт / кг		9.740 4.418		9.656 4.380	
МАКСИМАЛЬНАЯ ВЫСОТА ПОДЪЕМА* (A) дюйм. / мм			163 4.151		163 4.151	
ДОРОЖНЫЙ ПРОСВЕТ* (B) дюйм. / мм	НА ПОЛНОЙ ВЫСОТЕ — КОВШ ВЫРОВНЕН		153 3.881		153 3.881	
	НА ПОЛНОЙ ВЫСОТЕ — КОВШ РАЗГРУЖЕН (C) дюйм. / мм		123 3.136		122 3.111	
ОБЩАЯ ДЛИНА (WB+F) дюйм. / мм			214 5.424		214 5.424	
ГЛУБИНА ЗЕМЛЯНЫХ РАБОТ* (H) дюйм. / мм			-3 -84		-3 -86	
РАДИУС ДОСЯГАЕМОСТИ* (D) дюйм. / мм	НА МАКСИМАЛЬНОЙ ВЫСОТЕ		39 982		39 982	
	НА ЗЕМЛЕ — КОВШ ВЫРОВНЕН (F) дюйм. / мм		112 2.844		112 2.844	
	УГОЛ ОПРОКИДЫВАНИЯ НА ПОЛНОЙ ВЫСОТЕ (E) градусы		-56		-60	
УГЛЫ КОВША (G) градусы	ОТКАТ НА ЗЕМЛЕ		48		48	
	УГОЛ РАЗГРУЗКИ НА ЗЕМЛЕ		-140		-119	
ВРЕМЯ ЦИКЛА	ПОДЪЕМ ПОГРУЗЧИКА с		3,50		3,31	
	ОПУСКАНИЕ ПОГРУЗЧИКА с		2,63		2,48	
	ОПРОКИДЫВАНИЕ КОВША с		2,65		1,81	
	ОТКАТ КОВША с		1,81		1,81	

*Значения могут отличаться в зависимости от настроек/конфигурации трактора и погрузчика.

6140M/6155M		6140M/6155M	
480/70R28		480/70R28	
580/70R38		580/70R38	
2.765		2.765	
114		114	
2.900		2.900	
643R NSL		643R MSL	
УСИЛЕННЫЙ 2.200 мм		УСИЛЕННЫЙ 2.200 мм	
683	310	683	310
5.712	2.591	4.941	2.241
4.006	1.817	5.024	2.279
6.146	2.788	5.878	2.666
4.806	2.180	5.516	2.502
6.493	2.945	6.684	3.032
4.824	2.188	5.754	2.610
5.399	2.449	5.622	2.550
9.577	4.344	9.636	4.371
9.758	4.426	9.632	4.369
169	4.300	169	4.300
159	4.030	159	4.030
129	3.281	128	3.260
217	5.503	217	5.503
-6	-145	-6	-145
33	841	33	841
108	2.738	108	2.738
	-56		-60
	48		48
	-144		-117
	3,70		3,52
	2,78		2,64
	2,65		1,81
	1,81		1,81

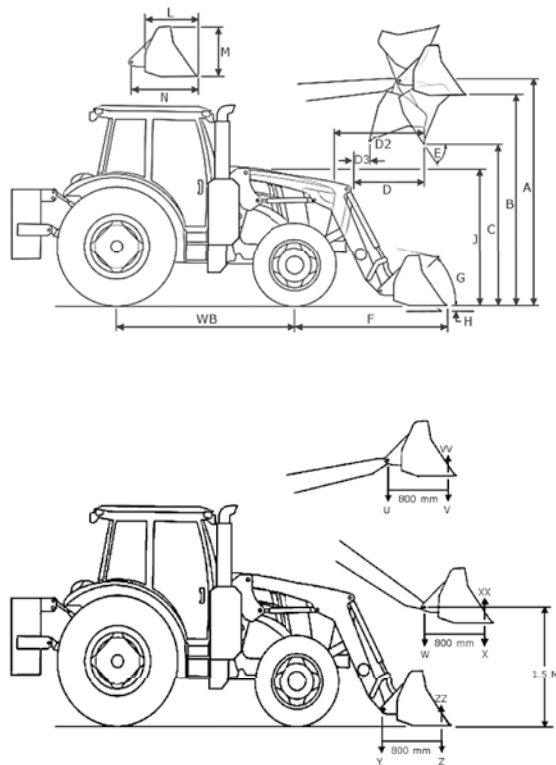

6140M/6155M		6140M/6155M		6175M/6195M		6175M/6195M	
540/65R28		540/65R28		600/65R28		600/65R28	
650/65R38		650/65R38		710/70R38		710/70R38	
2.765		2.765		2.800		2.800	
114		114		114		114	
2.900		2.900		2.900		2.900	
663R NSL		663R MSL		663R NSL		663R MSL	
УСИЛЕННЫЙ 2.450 мм		УСИЛЕННЫЙ 2.450 мм		УСИЛЕННЫЙ 2.450 мм		УСИЛЕННЫЙ 2.450 мм	
783	355	783	355	783	355	783	355
5.602	2.541	5.051	2.291	5.650	2.563	5.097	2.312
4.065	1.844	5.130	2.327	4.094	1.857	5.185	2.352
6.142	2.786	6.180	2.803	6.144	2.787	6.191	2.808
4.872	2.210	5.820	2.640	4.874	2.211	5.825	2.642
6.493	2.945	7.083	3.213	6.455	2.928	7.064	3.204
4.921	2.232	6.191	2.808	4.888	2.217	6.160	2.794
6.074	2.755	6.074	2.755	6.049	2.744	6.049	2.744
9.972	4.523	9.960	4.518	9.978	4.526	9.967	4.521
10.040	4.554	10.009	4.540	10.031	4.550	10.005	4.538
177	4.495	177	4.495	178	4.520	178	4.520
166	4.225	166	4.225	167	4.249	167	4.249
136	3.466	136	3.453	137	3.492	137	3.480
222	5.651	222	5.651	223	5.668	223	5.668
-4	-112	-4	-112	-3	-85	-3	-85
40	1.026	40	1.026	40	1.004	40	1.004
114	2.886	114	2.886	113	2.868	113	2.868
	-58		-60		-58		-60
	47		48		48		48
	-143		-114		-143		-114
	3,98		3,91		3,98		3,91
	2,75		2,70		2,75		2,70
	2,65		1,81		2,65		1,81
	1,81		1,81		1,81		1,81

NOTHING RUNS LIKE A DEERE.

Создавая тракторы серии 6М, компания John Deere продолжает заботиться об эффективности и развитии Вашего бизнеса. Философия бескомпромиссного качества воплощена не только в нашей продукции. Ее исповедует разветвленная сеть наших дилеров. Весь штат сотрудников регулярно проходит обучение в компании John Deere. Настоящие профессионалы в совершенстве знают каждую деталь Вашего трактора John Deere серии 6М. Равно как и на нашу технику, Вы можете положиться на наших дилеров, которые ориентированы на клиента, компетентны и всегда готовы помочь Вам в достижении наилучших результатов.



JOHN DEERE



John Deere Financial

Выбор вариантов финансирования столь же впечатляющий, как и наша продукция. Свяжитесь со своим дилером John Deere для получения исчерпывающей информации о возможных вариантах финансирования, способных удовлетворить специфические потребности Вашего бизнеса. Доступно не во всех странах, пожалуйста, проконсультируйтесь со своим местным дилером.

Данная публикация предназначена для распространения по всему миру. Несмотря на то, что представленные сведения, рисунки и описания имеют общий характер, некоторые иллюстрации и текст могут содержать варианты финансовых, кредитных, страховых операций, варианты продукции и аксессуаров, которые ДОСТУПНЫ НЕ ВО ВСЕХ РЕГИОНАХ. ЗА ПОДРОБНОЙ ИНФОРМАЦИЕЙ ОБРАЩАЙТЕСЬ, ПОЖАЛУЙСТА, К СВОЕМУ ДИЛЕРУ. Компания John Deere оставляет за собой право изменять технические характеристики и конструкцию продукции, описанной в данной публикации, без предварительного предупреждения. Зелено-желтая цветовая схема John Deere, символ прыгающего оленя и торговые знаки John Deere являются зарегистрированными товарными знаками, принадлежащими Deere & Company.

JohnDeere.com